

Working Paper Series

Department of Business Studies

No. 15, 2008

Erhvervsøkonomiens rødder og logik  
– Det funktionalistiske paradigme

By

Michael Fast

# Erhvervsøkonomiens rødder og logik – Det funktionalistiske paradigme

**Michael Fast**  
Aalborg University  
Department of Business Studies  
Fibigerstræde 2  
DK-9220 Aalborg Ø  
E-mail: [fast@business.aau.dk](mailto:fast@business.aau.dk)

## **Abstract:**

Det funktionalistiske paradigme er ikke et resultat af én historisk begivenhed. Det er en måde at forstå og forholde sig til virkeligheden og den sociale verden på, som både har været dominerende og er dominerende indenfor hele samfundsvidenskaben, herunder indenfor virksomhedsøkonomien.<sup>1</sup> Mange af de tanker og begreber der er centrale i dette paradigme af forklaring og beskrivelse, kan man ligeledes finde indenfor naturvidenskaben og de humanistiske videnskaber. Med andre ord, den ontologi og epistemologi der, bl.a. vil vises her, går på tværs af videnskaberne, men at det naturvidenskabelige ideal, i stort omfang, fastholdes som også værende idealet i samfundsvidenskaben.<sup>2</sup>

Det følgende kapitel er en beskrivelse og diskussion af den historiske baggrund for paradigmet, med inddragelse af nogle af de centrale personer og deres tanker og forestillinger, samt en diskussion af paradigmets ”udseende” i dag. Formålet er, at vise forestillingerne om den sociale virkelighed, de forudsætninger og den logik der gælder i teoretisering om virkelighed, og i dets forskellige traditioner, samt koble dette til deres respektive forskningsmetodologi.

**Key words:** Objektivisme, funktionalisme, strukturfunktionalisme, systemteori

**ISBN 9788791646201**

---

<sup>1</sup> Jf. eks. Giddens 1979:9,59; Burrell & Morgan 1980:41; Arbnor & Bjerke 1981:4; Eneroth 1984:7; H. Andersen 1990, bind II:49.

<sup>2</sup> Jf. positivisme og rationalisme.

## Indledning

To af de traditioner, der dominerer i paradigmet er strukturfunktionalisme og systemteori. Disse to har haft en afgørende indflydelse på og betydning for samfundsvidenskabens (herunder virksomhedsøkonomiens) udseende og udvikling op til i dag. I forskningspraksis smelter de tit sammen, men de har forskellige opfattelser af virkeligheden og hvordan den skal undersøges - den meristiske vs. den holistiske tilgang. Det vil være det tema, jeg lægger hovedvægten på fra begyndelsen af paperet.

I slutningen vil jeg samle op på diskussionen af virkeligheden og forskning i det funktionalistiske paradigme, gennem at beskrive nogle af de forskellige teoretiske perspektiver, der på nogle måder kan siges at udgøre den teoretiske ramme og præge diskussion i erhvervsøkonomien i dag. Herunder hvordan man søger at forklare den sociale virkelighed i virksomheder og organisationer på forskellige måder, men med et grundlæggende paradigmatiske fundament til fælles.

## 1. HISTORISK FORSTÅELSE

I etablering af samfundsvidenskaben kan man pege på nogle personer der har markeret sig og betydet meget for den udvikling og det fokus der er etableret i videnskaben. Det handler derfor ikke kun om hvilken ontologi og epistemologi der ligger til grund for dette, men også hvilke forklaringsrammer, undersøgelsesrammer og kvalitetets krav man har opstillet i videnskaben og i forståelse af den sociale virkelighed. Jeg vil trække Comte, Spencer, Durkheim, og Pareto frem som centrale personer i forståelse af den historiske diskussion og af paradigmet i dag.

### Auguste Comte (1798-1857) & Positivismen

Paradigmet har en lang historie, men en af de ”moderne” grundlæggere af det inden for samfundsvidenskaben er A. Comte. Det er bl.a. fra ham at begrebet positivisme stammer, og han betragtes som sociologiens ”fader” idet han opfattede sin videnskab som det, *at studere samfundet og mennesket*.<sup>1</sup> Comte havde bestemte opfattelser om videnskabens rolle i samfundet og hvad den burde være, samt hvilken betydning den skulle have for menneskeheden og det sociale liv. I den-

---

<sup>1</sup> se Comte 1844: Korpen 1991:25.

ne diskussion introducerede han "**det positive**" og lægger følgende fem principper frem i beskrivelsen af begrebet:<sup>2</sup>

- 1) Det positive er det **virkelige**, i modsætning til det fiktive eller indbildte. Positivismen beskæftiger sig ikke med løse spekulationer, men med virkelighedens verden opnåelig for vores fornuft.
- 2) Det positive er det **nyttige**, i modsætning til det skadelige eller det unyttige. En positivist må tage emner op med relevans for menneskeheden og forbedre vores vilkår og løse problemer der kan forbedre dens situation. Dette sker i stedet for at søge tilfredsstille en ufrugtbar nysgerrighed.
- 3) Det positive er det **sikre**, i modsætning til det usikre og diskutabile. Det handler om at skabe en logisk harmoni, både indenfor det enkelte individ og indenfor hele slægtens åndelige fællesskab, i stedet for diffuse tvivl og uendelige diskussioner.
- 4) Det positive er det **præcise**, i modsætning til alt det vage og uklare der ifølge Comte prægede tidens tænkning. For at opnå en præcisionsgrad som er forenelig med hændelsernes natur og som står i overensstemmelse med vores virkelige behov (for disciplin).
- 5) Det positive er netop **positivt**, i modsætning til negativt. Det gælder om at bygge op og organisere, ikke om nedbryde.

Der var en bestemt grund til at Comte formulerede sig omkring det positive, som hænger sammen med hans opfattelse og kritik af gængs tankegang og mangel på (videnskabelig) rationalitet i samfundet.<sup>3</sup> Comte var af den opfattelse, at videnskabens udvikling vil passere 3 stadier: "*the primitive theological state, the transient metaphysical, and the final positive state.*"<sup>4</sup> Han forstår det positive stadie i følgende termer:

“In the final, the positive state, the mind has given over the vain search after absolute notions, the origin and destination of the universe and the causes of phenomena, and applies itself to the study of laws, i.e. their invariable relations of succession and resemblance. Reasoning and observation duly combined are the means of this knowledge.”  
(Burrell & Morgan 1980:41)

Disse tre faser, i samfundets udvikling og i menneskets erkendelse, forstår Comte som: *Den teologiske*, hvori mennesket orienterer sig ud fra religiøse forestillinger og naturens foreteelser og fænomener forklares ved guders indgriben. Samfundet er her præget af autoritetstro, kongemagt

---

<sup>2</sup> Jf. Comte 1844; Korpen 1991:37-; Kjølrup 1987:93.

<sup>3</sup> Det er givet at Comte også var stærkt inspireret af rationalismen og af Descartes - fornuften koblet med den empiriske tilgang var videnskabens fremtid og eneste udviklingsvej. Virkeligheden er virkelig og det er det videnskaben skal afdække gennem observation.

<sup>4</sup> Comte 1965:1332.

og militarisme; *Den metafysiske*, hvori disse forestillinger langsomt svækkes, uden at der etableres et nyt bæredygtigt orienteringsgrundlag. Fænomenerne forklares gennem upersonlige og abstrakte ideer og kræfter. I samfundet hersker uro og egoisme, kongemagten afløses af folkets styre og det militære magtapparat afløses af det juridiske.<sup>5</sup> Samt *Den positive*, som kendetegnes ved en gennemført videnskabelig holdning til alle områder af tilværelsen, og man anerkendte ingen højere virkelighed, som liggende bagved, den verden der kan erfares. Opfattelsen under dette er, at videnskaben skal bruges til at frigøre mennesket fra irrationalitet; videnskaben skal blive en livsholdning, så enhver handling afgørelse kan blive rationelt funderet. Comte<sup>6</sup> går i dette så langt, at han benævner videnskabens rolle i samfundet som: **Det positive regime**.

”...det er först på dette stadium, det enda fullt normala, som det mänskliga förnuftet får sin i alla avseende slutgiltiga reglering.” (Comte 1844: Korpen 1991:9)

Comte mente, at både viden og samfundet var i en proces af evolutionær transformation, og at sociologiens funktion i dette derfor var at forstå den nødvendige, absolutte og oplagte årsag i historien, på en måde som medvirker til realisering af en ny social orden. Hans vision var en verden, i hvilken videnskabelig rationalitet var overlegen viden, og som skulle danne grundlaget for en regulerende social orden i hele samfundet. Det vil sige, at videnskaben gennem at afdække historien ud fra objektive kriterier, og gennem at afdække samfundets evolutionære fremtrædelsesform, kunne blive i stand til at forudsige (og styre) fremtiden.

Comte gjorde meget ud af at pege på forbindelsen mellem biologien og den sociale videnskab. Biologien udgjorde for ham en skillelinje mellem organisk og ikke-organisk, på den måde, at det var den levende helhed, man søgte at forklare.<sup>7</sup> De naturvidenskabelige metoder skulle spille en afgørende rolle for afdækning af den sociale verden, idet observationsteknikker og overvågning påpeges som et middel til denne analyse. Sociologien skulle baseres på de metoder og modeller, som naturvidenskaben anvendte. Man skulle opdage de love, som forklarede relationerne mellem forskellige dele af samfundet: ”*social static*” (struktur), og på hvilke måde de ændrede sig over tid, og hvad der styrer dette: ”*social dynamics*” (proces - det evolutionære).<sup>8</sup>

---

<sup>5</sup> Jf. Fink 1973:9-.

<sup>6</sup> Comte 1844: Korpen 1991:23.

<sup>7</sup> Comte 1965:125-.

<sup>8</sup> Comte 1965:125; jf. Burrell & Morgan 1980:42; Cuff & Payne 1982:36.

Comte mente, at videnskabens kerne ligger i *hændelsernes love*, medens de fakta man finder, aldrig tilbyder andet end et værdifuldt materiale.<sup>9</sup> Den sande positive tanke, efter Comte's mening, består fremfor alt i, at iagttage for at kunne forudse, at studere det bestående for at kunne udlede fremtiden, i enhed med tesen om naturlovenes uforanderlighed.

### **Herbert Spencer (1820-1903) - Samfundet som en organisme**

Spencer fulgte i Comte's spor men var tillige inspireret af Darwin's udviklingslære. Eksempelvis kan dette ses gennem Mead, som, når han diskuterer (og kritiserer) Spencer's psykologi, forstår dette på følgende måde:

“The influence of environment is exercised over the form, and the adaptation of the form results from the influences of the environment on it. Spencer conceived of the central nervous system as being continually played upon by stimuli which set up certain paths, so that it was the environment which was fashioning the form.” (Mead 1962:25)

Spencers største indflydelse var på udvikling og nuancering af *organisme analogien* og introduktion af begrebet *social struktur*. Spencers opfattelse var, at evolutionslære og en evolutionær tilgang i analysen havde en universalitet i sig, og var nøglen til forklare både den sociale verden og naturen.<sup>10</sup> Spencer er også den første, der forsøgte sig med en art videnskabelig analyse af meningen med selve begrebet evolution eller udvikling.<sup>11</sup> Spencer's mål var, at ud fra erfaringen<sup>12</sup>, at opstille en række almene love, der gælder for alle virkelighedens niveauer. Hans endelige version af disse udviklingslove sammenfattede han i følgende formel:

”Udvikling (*evolution*) er en samordning (*integration*) af materie (*matter*) og en ledsagende bortvejring af bevægelse (*concomitant dissipation of motion*); herved går materien fra ubestemt, usammenhængende ensartethed (*indefinite, incoherent homogeneity*) til en bestemt, sammenhængende uensartethed (*definite, coherent heterogeneity*), medens den bevarede bevægelse gennemgår en parallel omdannelse.”(*First Principle*, 1893: i Lübcke (red) 1994a:404)

---

<sup>9</sup> Comte 1844: Korpen 1991:19.

<sup>10</sup> Burrell & Morgan 1980:42.

<sup>11</sup> Jf. von Wright 1994:41.

<sup>12</sup> Jf. empiristerne.

Spencer mener, at denne udviklingsformel, indeholdende hans universalitetsbegreb, har relevans for alt; fra stjernesystemet, biologien, til det individuelle menneske og samfundet. I forståelse af samfundet kobler han *social struktur* sammen med begrebet *social funktion*, og betragter de to begreber som uadskillelige karakteristikker ved samfundsmæssige forhold og institutioner. I samfundet består funktionerne af medlemmernes forskellige opgaver.

Samfundet og organisationer er ifølge Spencer opbygget af dele på samme måde som *organismer*, med specifikke funktioner (i relation til arbejdsdelingen) i forhold til de generelle funktioner.<sup>13</sup> Disse garanterer tre overordnede funktioner i samfundet: *regulering*, *distribution* og *overlevelse*<sup>14</sup>: samfundet må styres og kontrolleres, varer produceres og distribueres, og befolkningen må hele tiden fornys gennem ordnede former for ægteskab og opdragelse af børn. Spencer's organisme analogi kan udtrykkes på følgende måde:

“Whilst regarding society as a sort of organism, he used the analogy flexibly, as an explanatory instrument yielding, in his words, a "treasure of insights and hypotheses". His works did much to lay the foundations for the analysis of social phenomena in terms of structure and functions, elaborating Comte's notion of totality and the need to understand the parts in the context of the whole.” (Burrell & Morgan 1980:42)

På baggrund af del-helhed opfattelsen ser Spencer samfundet på følgende måde, hvilket skal ses i relation til hans udviklingsformel:

“It undergoes continuous growth. As it grows, its parts become unlike: it exhibits increase of structure. The unlike parts simultaneously assume activities of unlike kinds. These activities are not simply different, but their differences are so related as to make one another possible. The reciprocal aid thus given causes mutual dependence of the parts. And the mutually-dependent parts, living by and for another, form an aggregate constituted on the same general principle as in an individual organism.” (Spencer 1965: 141)

Giddens<sup>15</sup> mener, at Spencer (og andre 1900-tals teoretikere, der anvendte biologianalogier i forbindelse med struktur relateret til funktioner), grundlæggende var af den opfattelse: at studere samfundets struktur er som at studere en organismes anatomi; at studere dets funktion er som at

---

<sup>13</sup> Spencer 1965:140-.

<sup>14</sup> Cuff & Payne 1982:36.

<sup>15</sup> Giddens 1979:60.

studere en organismes fysiologi. Som Spencer direkte siger: "*A Society Is an Organism*".<sup>16</sup> Opgaven er at vise, hvordan strukturer fungerer. Giddens påpeger, at senere funktionalister også anvender biologiske paralleller af den samme slags: opfattelse af relationer mellem struktur og funktion i deres arbejde: **struktur** forstås som et "*mønster*" af sociale relationer og **funktion** forstås som hvordan et sådant mønster fungerer som system.<sup>17</sup> Struktur er primært en deskriptiv term, det fundamentale i forklaringen ligger i **funktion**.

Ifølge Spencer er en helhed højere udviklet, jo mere differentieret den er, og fungerer ved hjælp af dele med specialiserede funktioner. Desuden er den mere udviklet, jo mere integrerede dens dele er hvad angår de funktioner, der er specifikke for helheden.<sup>18</sup> Spencer's opfattelse af samfundets udvikling bygger på denne organismeanalogi. Det generelle udviklingsmønster går fra enkle strukturer i samfundet til komplekse strukturer, fra homogenitet til differentiering. Denne differentiering fører til at organismens dele bliver alt mere specialiserede. På den ene side, opfatter Spencer samfundet (*helheden*) som en summering af delene, men på den anden side lægger han vægt på den måde, som delene er relaterede til hinanden.

Hvis man sammenholder dette med, at Spencer også absorberede Comte's opfattelse af, at delene må forstås i forhold til den totale samfundsmæssige helhed, opstår der en uklarhed i Spencers samfundsopfattelse. Spencers (holistiske) tanker kan tolkes som de første betragtninger der fører frem til systemteorien, idet delene (systemkomponenterne) her forklares ud fra helheden. Her er helheden forskellig fra summen af delene, idet der opstår synergieffekter mellem delene. Vedrørende denne organisme opfattelse noterer Buckley (1967) at:

"The particular level of biological organisation that is chosen as the basis for a model of society determines (or may be determined by) whether we see society as pre-eminently cooperative or basically conflictual. If society is like an organism; then its parts cooperate and do not compete in a struggle for survival, but if society is like an ecological aggregate, then the Darwinian (or Hobbesian) model of competitive struggle is more applicable." (Burrell & Morgan 1980:43)

Dette indikerer, at Spencer i sin organismeanalogi, der medfører en konsensusopfattelse af samfundet (og på organisationsniveau), har problemer med at forklare og håndtere fænomener som

---

<sup>16</sup> Jf. Spencer 1965:141.

<sup>17</sup> Giddens, op cit:60.

<sup>18</sup> Von Wright 1994:41.

eksempelvis konflikt og magt. Men Spencer tvivlede ikke på, at evolution repræsenterede fremskridt og var et gode: ”*Forvandlingen af noget homogent til noget heterogent er, hvad fremskridt i det væsentlige vil sige*”. Loven om organisk udvikling er for Spencer loven for alle fremskridt, som også omfatter en forbedring af moralen, en trinvis opstigning mod godhed og ondskabens forsvinden: ”*menneskets egenskaber må på alle områder tilpasses samfundslivet.*”<sup>19</sup>

### **Emile Durkheim (1858-1917) & Sociologien**

Durkheim var sociolog og hans formål var at etablere sociologien som videnskab og distancere den fra psykologien. Sociologi definerer han som videnskaben om institutioner, deres fremkomst og funktioner.<sup>20</sup> Han kan også karakteriseres gennem sin læggen vægt på de sociale fænomeners ikke-subjektive egenskaber og sin banebrydende anvendelse af *statistiske dataanalyse* til at forklare sociale fænomener.<sup>21</sup>

Durkheim fulgte i Comte's tradition, men han satte væsentlig flere spørgsmålstejn ved Comte, end Spencer gjorde. Durkheim<sup>22</sup> mente bl.a., at man oversimplificerede virkeligheden ved at ignorere den måde, samfundet indbefattede forskellige typer og dele. For Durkheim var Spencers analyser mere acceptable – specielt dem hvor organismeanalogien anvendes. Han brugte dette i sine analyser af sociale institutioner, men samfundet var for ham en særlig slags organisme - *sui generis*. Han gik ud fra at der eksisterede én social virkelighed, hvor samfundet (i sig selv) eksisterer som en selvstændig, autonom og moralsk entitet.<sup>23</sup> Han havde i dette et holistisk udgangspunkt, og mente, at grupper har nogle karakteristika som individer ikke har.

Det er her Durkheim's begreb og fokusering på **sociale fakta** kommer ind, som er de karakteristika i den enhed det refereres til, f.eks. familien. Men det refererer også til en enhed i en større menneskelig kollektivitet; f.eks. *det økonomiske system, lovsystemet, moralsk adfærd,*

---

<sup>19</sup> Von Wright 1994:41.

<sup>20</sup> Durkheim 1895: Korpen 1991:17.

<sup>21</sup> I et af sine værker undersøger han selvmord, ud fra den opfattelse, at hyppigheden af selvmord i forskellige lande kunne bruges som mål for befolkningens trivsel. Han gennemførte en stor sammenlignende undersøgelse af denne hyppigheds afhængighed af forskellige samfundsforhold. Sådanne historisk-statistiske undersøgelser har været karakteristiske for sociologisk forskning lige siden.

<sup>22</sup> Durkheim 1965a:436-.

<sup>23</sup> Jf. Durkheim 1895: Korpen 1991:12; Berger 1980:41,85.

eller til historiske kollektiviteter; f.eks. *reformationen, anden verdenskrig*.<sup>24</sup>

Durkheim mente, at sociale fakta er ting som har en objektiv eksistens udenfor os selv, på samme måde som de fænomener man kan finde i naturen. Fakta befinder sig udenfor det enkelte individ - udenfor den individuelle bevidsthed - i samfundet og ikke i dets dele - medlemmerne.<sup>25</sup> Sociale fakta forstår han som:

”Ett socialt faktum är varje handlingssätt, konsoliderat eller ej, som kan utöva ett yttre tvång på individen; eller också, som är allmänt överallt i ett givet samhälle och samtidigt har en egen existens, som är oberoende av detta faktums individuella yttringar.”  
(Durkheim 1895: Korpen 1991:28)

Durkheim gik ud fra, at vi befinder os i samfundet, placeret i bestemte sektorer af samfundssystemet. Denne placering forudbestemmer næsten alt det vi gør, fra sprog til etiket, fra den religiøse tro vi vedgår os til sandsynligheden at vi kommer til at begå selvmord. Samfundet, som et objektivt og ydre faktum, møder os i en særlig form for tvang. Det står over individet, som en overindividuel bevidsthed. Samfundet har en moralsk autoritet, som individet må bøje sig for og som dermed styrer individet. Menneskets virke kan ikke befries fra tvang. Alt der eksisterer i verden har en relation til det øvrige i verden. Det som kendetegner mennesket er at de bånd som hviler på hende ikke er fysiske, men moralske, det vil sige, de er sociale.<sup>26</sup> Samfundets institutioner giver et mønster for vores handlinger og former vores forventninger. Ethvert samfund er baseret på en kollektiv identitet og solidaritet, et moralsk fællesskab og en fælles omverdens forståelse. Dette samfund tillægger Durkheim en egen eksistens, som en social ting, og det forklares funktionalistisk som betinget af samfundsmæssige behov, skabt gennem arbejdsdelingen.

Durkheim var ikke enig med Spencer i alt, og mente, eksempelvis, at der under harmonien eksisterer en latent konflikt i samfundet. Durkheim's behandling af denne modsætning kan ses i hans interesse i hvordan samfundet holdes sammen, og han mente, at dette skulle forklares ud fra solidaritet, som manifesteres i funktioner:

*Det traditionelle samfund* blev holdt sammen af mekanisk solidaritet, der stammer fra menneskets ensartethed med hensyn til en lille arbejdsdeling med et begrænset antal roller. Den

---

<sup>24</sup> Jf. Polkinghorne 1983:141.

<sup>25</sup> Durkheim 1895: Korpen 1991:12-.

<sup>26</sup> Jf. Østerberg 1991:39.

mekaniske solidaritet er derfor det, der binder samfundet sammen i kraft af, at man har fælles roller, adfærd, forventninger og forestillinger, især knyttet til religion og myter. Individerne har en oplevelse af en kollektiv enhed i det de er orienterede mod det samme objekt på den samme måde.

I *det industrielle samfund*, med den omfangsrige arbejdsdeling og funktionelle differentiering, kunne man se en organisk solidaritet, idet delene var afhængige af hinanden på grund af denne arbejdsdeling<sup>27</sup>: Når mennesker er forskellige kan de ikke indgå i en mekanisk solidarisk enhed. I de tilfælde hvor de er indbyrdes afhængige af hinanden opstår der en anden form af sammenhold. De udgør dele i en helhed, hvor de er afhængige af at denne helhed fungerer. Dette kan ses analogt med delene (organer) i en levende organisme.

“Social life comes from a double source, the likeness of consciences and the division of social labour. The individual is socialized in the first case, because, not having any real individuality, he becomes, with those whom he resembles, part of the same collective type; in the second case, because, while having a physiognomy and a personal activity which distinguishes him from others, he depends upon them in the same measure that he is distinguished from them, and consequently upon the society which results from their union.” (Durkheim 1965a:442)

Det vil sige, at Durkheim opererede med forskellige kræfter i samfundet som styrende for det sociale liv. Giddens udtrykker, at Durkheim<sup>28</sup> mente at:

“Society becomes a kind of inhibiting environment in which actors move, and which makes its presence felt through the pressurising effects which condition their conduct. The analogies to which Durkheim appealed in order to illustrate the "external power" of social facts in his earlier work are clearly deficient. He sometimes compared the properties of society, as contrasted with those of its members, to the combination of elements in nature. The association of oxygen and hydrogen to form water creates properties which are not those of its constituent elements, or derivable from them: the same holds true of the relation between society and its constituent actors.” (Giddens 1979:51)

I Durkheim's syn på arbejdsdeling opfatter han samfundet som et system. Som Comte og Spencer anvender han implicit en balancemodel af samfundet. Samfundet betragtes som et stabilt, ordnet system som gennemgår forandringer og som på en eller anden måde tilpasser sig den nye situati-

---

<sup>27</sup> Durkheim 1965b:210.

<sup>28</sup> Jf. Durkheim 1965a:437.

on, skaber en ny orden, en ny ligevægtstilstand.

### **Vilfredo Pareto (1848-1923) - Udvikling og ligevægt**

Den sidste, som kort bør nævnes, er Pareto, som indførte ligevægtstankegangen i samfundsvidenskaben, og specielt i økonomien.<sup>29</sup> Dette er interessant, idet ligevægtstanken er central i det funktionalistiske paradigme i forbindelse med forståelse af udvikling og i udviklingsbegreb, men også i relation til en virkelighedsforståelse baseret på harmoni og konsensus i samfundet og sociale fænomener.

Pareto selv, var specielt interesseret i ideologi og i de irrationelle elementer (*non-logical conduct*) i den menneskelige adfærd i samfundet.<sup>30</sup> Han gjorde en differentiering mellem logisk adfærd og ikke-logisk adfærd. I dette mener han<sup>31</sup>, at alle sociale fænomener må overvejes i forhold til to aspekter: som de er i virkeligheden, og som de præsenterer sig selv for individet. Formålet var for ham, at søge "*den eksperimentale virkelighed*" i samfundet, gennem anvendelse af de metoder der var anvendte i naturvidenskaben.<sup>32</sup> Til forklaring af de irrationelle elementer opstillede han en social systemmodel, baseret på ligevægt - et system hvor delene var forbundne med hinanden. Han mente, at samfundet, trods en kontinuerlig udvikling, hele tiden var i en form af ligevægt. Der er hele tiden kræfter, eller modsatrettede ændringer, der forsøger at modvirke ændringer/udviklingen.

Pareto's tanker kan konkretiseres hvis vi tænker et perfekt økonomisk system, der karakteriseres af følgende egenskaber:<sup>33</sup>

- (1) Der er fuldkommen konkurrence på varemærkederne: ingen enkelt producent eller forbruger har påviselig indflydelse på de markedspriser, som fører til balance mellem produktion og forbrug (ligevægtspriser).
- (2) Alle købere og sælgere i disse markeder er fuldt informeret om de omsatte varers kvantitative og kvalitative egenskaber.
- (3) Der er privat ejendomsret til alle produktive ressourcer, og deres ejere disponerer frit

---

<sup>29</sup> Pareto bygger i dette på Léon Walras' (1834-1910) arbejde, hvis professorat på Universitetet i Luusanne han på et tidspunkt overtog.

<sup>30</sup> Pareto 1965a:780.

<sup>31</sup> Pareto 1965b:1061.

<sup>32</sup> Jf. Burrell & Morgan 1980:47.

<sup>33</sup> se Harsaae 1992:198-.

over dem. Omkostningerne ved produktionen afholdes derved af den enkelte producent og udgifterne til forbrug af den enkelte forbruger.

Den tanke om frihandel der ligger i dette vil føre til *en Pareto-optimal fordeling* af de omsatte varer. Dette er en fordeling af varemængderne, som er således, at en forbedring af fordelingen for nogle af de økonomiske agenter kun kan ske på bekostning af de øvrige.

Pareto opfattede ligevægtsmodellen som et brugbart analyseværktøj til at forklare den komplekse sociale virkelighed, med vægt på hvordan variabler var inter-relaterede. Modellen var tidligere blevet anvendt i fysikken og indenfor økonomi, og på baggrund af den fælles metodologiske tilgang mente han, at den også kunne anvendes på sociale fænomener. Som analogi betragtet er ligevægtsmodellen til forskel fra organisme analogien baseret på en mekanisk analogi, der ligger tæt op af den fysiske videnskab.

“In contrast to the theories of Spencer and Durkheim, he took his main point of references from the physical sciences. This is not to say that Pareto saw the physical and social worlds as being identical in nature; rather, he saw models derived from the former as having heuristic utility for the analysis of the latter. This is the role which the notion of equilibrium played in his scheme. It was a scientific construct to be used for the analysis of social reality.” (Burrell & Morgan 1980:47)

I denne historiske beskrivelse af tanker der har påvirket den nutidige tænkemåde, direkte eller indirekte, skal der tilføjes, at selv om de nævnte forskere har udtrykt ovenstående holdninger til samfundet og en måde at se organisationer på, er det her kun dele af deres arbejde, der refereres til. Problemstillingen i det følgende er i højere grad, hvordan deres tanker er blevet brugt af efterfølgende teoretikere. Dette vil fremgå herunder i diskussionen af strukturfunktionalismen og systemteorien.

Sammenfattende for det kan det siges, at generelt og historisk har virksomhedsøkonomien sine rødder indenfor en objektivistisk (positivistisk og rationalistisk) tradition, og når vi taler om samfundsvidenskabelige aspekter, kan man diskutere dem indenfor det funktionalistiske paradigme.

I det funktionalistiske paradigme er der nogle hovedskoler, der har været og er dominerende for den måde, virksomheder forstås. To af disse er strukturfunktionalisme og systemteori, som både har haft en stor indflydelse på samfundsvidenskaben og virksomhedsøkonomi generelt og på organisationsteori specifikt. De to ses i nogle sammenhænge fremstillet som værende identiske, hvilket dog ikke er korrekt, idet meget af ensartetheden kun eksisterer, når der trækkes på

organismeopfattelsen. Mens strukturfunktionalismen kun anvender denne analogi, er systemteorien i princippet åben for anvendelse af andre analogier.

Både strukturfunktionalismen og systemteorien opfatter virkeligheden som objektiv, men der er divergens med hensyn til hvordan man forklarer virkeligheden: hvordan man betragter summen af helheden og den måde, hvorpå delene kan analyseres.

## 2. STRUKTURFUNKTIONALISME

Det er gennem strukturfunktionalismen, at organismeanalogen har haft den største indflydelse. Op gennem dette århundrede og til stadighed i 1950'erne opfattedes strukturfunktionalismen som sociologisk analyse "*per se*". Indenfor dele af virksomhedsøkonomien og organisationssociologien anvendes den i øvrigt stadig som analysetilgang. Der er sket modifikationer, men de overordnede antagelser med hensyn til den konkrete sociale virkelighed, der kan afdækkes gennem observerbare funktionelle relationer, dominerer stadigvæk.

### A. R. Radcliffe-Brown (1881-1955) & Sociale Strukturer

Mange af tankerne og deres anvendelse stammer fra socialantropologien, hvor de blev anvendt til analyser af mindre samfund, der oftest var afsondrede fra omgivelserne. Radcliffe-Brown er et centralt eksempel på dette, og han skriver:

“The concept of function applied to human societies is based on an analogy between social life and organic life ...that the concept of function in social science involves the assumptions that there are necessary conditions of existence for human societies just as there are for animal organisms, and that they can be discovered by the proper kind of scientific enquiry.” (Radcliffe-Brown 1968:178)

Radcliffe-Brown fortsætter sin argumentation med, at når samfundet ikke dør på samme måde som organismer, skyldes det dets måde at fungere på i forhold til dets struktur. Det er her, begrebet "*structural functionalism*" kan ses, som etikette til angivelse af bestemte samfundskarakteristika. Han betragter alle kulturelle fænomener som relaterede til og afhængige af hinanden indenfor en totalitet. Han opfattede samfundet som et system af forbundne elementer, en social struktur, som defineres som et system af normative relationer. Disse eksisterer indenfor et fælles værdisystem.

“Radcliffe-Brown regarded a social system as a set of interconnected patterns of recurrent sets of relationships described by social roles. It is the patterns of structures of relationships which are functional...” (Polkinghorne 1983:148)

På samme måde som Durkheim, mener Radcliffe-Brown, at samfundets eksistens med nødvendighed forudsætter nogle bestemte fælles opfattelser blandt medlemmerne.<sup>34</sup> I en systematisk undersøgelse af samfundet og det sociale liv, opstiller han tre problem områder, som der bør fokuseres på:

“First, the problem of social morphology - what kinds of social structure are there, what are their similarities and differences, how are they to be classified? Second, the problem of social physiology - how do social structure function? Third, the problem of development - how do new types of social structure come into existence?” (Radcliffe-Brown 1968:180)

I et forsøg på at uddybe disse problem områder erkender han, at organismeanalogen har en række begrænsninger, når den anvendes på samfundsforhold. Ved analyser af organismer er det muligt at studere organiske strukturer uafhængigt af deres måde at fungere på. Dette gælder til gengæld ikke for samfundsstudier, fordi den sociale struktur som en helhed kun kan observeres via dens funktion.<sup>35</sup> Det sociale liv har altså en procesorienteret karakter, idet social morfologi ikke kan etableres uafhængigt af social fysiologi. Endvidere opstår der ved anvendelse af analogien problemer med at forklare ændringer. Samfundet kan ændre deres strukturelle typer uden at bryde kontinuiteten - som han udtrykker det i forhold til organismer: “...*a pig does not become a hippopotamus*” .<sup>36</sup>

Radcliffe-Brown opfatter også (dem han benævner som) "funktionalisternes" analysemetode<sup>37</sup> af samfundet som et problem. Idet de i deres opfattelse af, hvad de enkelte dele bidrager med i forhold til helheden, anvender en hypotese om en funktionel enhed. Han skriver:

“Such a view implies that a social system (the total social structure of a society together with the totality of social usages in which that structure appears and on which it depends for its continued existence) has a certain kind of unity, which we may speak of as a

---

<sup>34</sup> Jf. Cuff & Payne 1982:48.

<sup>35</sup> Radcliffe-Brown, op cit:181.

<sup>36</sup> *ibid.*

<sup>37</sup> Jf. den analytiske synsmåde, Arbnor & Bjerke 1981, se afsnittet om den analytiske forskningsmetodologi.

functional unity. We may define it as a condition in which all parts of the social system work together with a sufficient degree of harmony or internal consistency, i.e. without producing persistent conflicts which can neither be resolved or regulated.” (Radcliffe-Brown 1968:181).

Med ovennævnte kan der siges at, gennem Radcliffe-Brown's betragtning af organismeanalogiens begrænsninger vedrørende eksempelvis konflikter i en organisation, trækkes der en grænse mellem strukturfunktionalismen og systemteorien. Diskussionen af sociale strukturer er og har været, central i samfundsvidenskaben generelt, og specifikt indenfor organisationsteorien. Et eksempel på dette kan ses gennem Scott, der diskuterer hvilke elementer man må have ind i en organisations - omgivelses forståelse. Han forstår sociale strukturer som:

“*Social structure* refer to the patterned or regularized aspects of the relationships existing among participants in an organization. The social structure of any human grouping can be analytically separated into two components...

the *normative structure*; this component includes values, norms, and role expectations. Briefly, *values* are the criteria employed in selecting the goals of behavior; *norms* are the generalized rules governing behavior that specify, in particular, appropriate means for pursuing goals; and *roles* are expectations for evaluative standards employed in assessing the behavior of occupants of specific social positions. A social position is simply a location in a system of social relationships... In any social grouping, values, norms, and roles are not randomly arranged, but are organized so as to constitute a relatively coherent and consistent set of beliefs and prescriptions governing the behavior of participants. It is for this reason that we speak of a *normative structure*.

The second component we will call the *behavioral structure*. This component focuses on actual behavior rather than on prescriptions for behavior... Because our concern is with the analysis of *behavioral structure*, rather than simply structure, we focus on those activities, interactions, and sentiments that exhibit some degree of regularity - the recurrent behavior of a given individual or similarities in the behavior of a class of individuals. Such actions, exhibiting some consistency and constancy in their general characteristics, are themselves arranged into larger patterns or networks of behavior.” (Scott 1987:15)

Med denne diskussion og forståelse af sociale strukturer som normer og adfærd, er forbindelsen til Parsons nærliggende.

## Talcot Parsons (1902-1979) & Sociale Systemer

Et andet vigtigt perspektiv på strukturfunktionalismen er Parsons.<sup>38</sup> Parsons' tilgang lægger vægt på system behov og eksistensbetingelser, i et forsøg på at forklare sociale systemers måde at fungere på. Han trækker på organismeanalogen i et forsøg på - ud fra et overordnet systemniveau - at analysere de nødvendige omstændigheder for systemets overlevelse, dets måde at fungere på, samt dets udvikling og ændring.

Parsons var bl.a. påvirket af Durkheim's arbejde og betragtede primært samfundet som en moralsk entitet, baseret på et værdisystem. Når Parsons taler om samfundets struktur, den sociale struktur, mener han en normativ struktur, herunder roller og deres funktioner. Analysen leder ham over i en fastlæggelse af de funktioner, som alle systemer må udføre og løse i et tilstrækkeligt stort omfang for at overleve, nemlig hans AGIL-skema:

### **AGIL skemaet**<sup>39</sup>

#### **Adaptation:**

the complex of units acts which serve to establish relations between the system and its external environment. (Et hvert samfund/organisation må tilfredsstille medlemmernes fysiske behov, for at det skal kunne overleve. Det må derfor tilpasses de fysiske omgivelser, hvilket forudsætter et system af produktion og distribution.)

#### **Goal gratification/attainment:**

the actions which serve to define the goal of the system and mobilise and manage resources and effort to attain goals and gratification. (Indenfor et hvert samfund/organisation må medlemmerne være enige i visse prioriteringer og mål. Systemet må derfor opstille nogle nødvendige regler, som kræves for at fastsætte, vælge og definere disse kollektive mål og for at håndtere de strukturelle betingelser for at målet skal kunne opfyldes.)

#### **Integration:**

the unit acts which establish control, inhibit deviancy, and maintain coordination between parts, that avoiding serious disturbance. (Hvert samfund/organisation må sikre sig at dets medlemmer er tilstrækkeligt motiverede til at udføre de nødvendige roller og tilslutte sig samfundets/organisationens grundlæggende værdier. Systemet må også kunne håndtere de emotionelle spændinger, som kan fremkomme mellem medlemmerne i deres interaktion.)

#### **Latent-pattern maintenance and tension management:**

the units acts which supply actors with necessary motivation. (For at et samfund/organisation skal kunne

---

<sup>38</sup> i forhold til den "unge" Parsons eller hvad Hamilton (1983) benævner som "Parsons fase 1". Parsons er meget sammensat, hvilket jeg kun kort skitserer.

<sup>39</sup> Parsons 1956:19.

bevare sin eksistens, må det i en vis udstrækning kunne kontrollere og koordinere de forskellige elementer i hver del af det sociale system.)

Parsons mener, at alle "*systems of action*" kan beskrives, og deres processer kan analyseres gennem at anvende disse fire fundamentale kategorier.<sup>40</sup> Endvidere, for at samfundet skal kunne løse disse opgaver og dermed kunne bevare sin eksistens, er det nødvendigt med fire strukturelle grundelementer (delsystemer) eller institutioner i samfundet;

**Økonomi:** er den del af samfundsstrukturen der tilvaretager og distribuerer de materielle produkter som samfundets medlemmer har behov for.

**Politik:** dette system og dets institutioner har funktionen at udvælge samfundets kollektive mål og motivere medlemmerne at opnå disse.

**Familieforhold:** har funktionen at opretholde de overenskommet og forventede sociale interaktionsmønstre, og bidrage til at kontrollere interpersonelle spændinger, primært gennem socialiseringsprocessen. Det er denne proces der producerer kompetente og motiverede rolleindehavere, som tilslutter sig samfundets vurderinger.

**Samfundsmæssige & kulturelle organisationer:** som eksempelvis religion, uddannelser og massekommunikation, har funktionen at integrere de forskellige elementer i det sociale system. Disse institutioner kan skabe, vise og forstærke de sociale værdier.

I forhold til Radcliffe-Brown's opfattelse af, at eksistensbetingelser ligger implicit i organismeanalogen, er Parsons's AGIL-skema, og anvendelsen heraf, udtryk for en explicit opfattelse af analogien. Det vil sige, en total overføring af organismeopfattelsen på samfundsforhold. På denne måde ignorerer Parsons i sin organismeopfattelse, modsat Radcliffe-Brown; at struktur kun kan analyseres gennem dens måde at fungere på, og han vender næsten problemstillingen på hovedet og fastlægger de funktioner, som samfundet *skal* udføre for at overleve. Med Parsons's tilgang bliver undersøgelser derfor styret af at de sociale systemer passer ind i AGIL-skemaets funktioner. Det vil sige, at de fastlagte funktioner kommer til at virke som rammen for alle system- og samfundsanalyser.

“Shifting to the structural level of analysis, Parsons notes that each formal organization may also be analyzed as a social system in its own right, and each must develop its own differentiated subsystems to satisfy the four basic needs. Thus, each organization must develop structures that enable it to adapt to its environment and must mobilize resources needed for its continued operation to set and implement its goals. To solve its integrative problems, an organization must find ways to command the loyalties of its members,

---

<sup>40</sup> Parsons 1956:18.

enlist their effort, and coordinate the operations of its various sectors. And mechanisms must be developed to cope with latency problems, to promote consensus on the value that define and legitimate the organization's output and system goals." (Scott 1987:69)

Parsons forsøger senere at udvikle modellen gennem anvendelsen af et højere systemniveau (det institutionelle niveau) for at imødegå den kritik, der blev rejst af den manglende forklaring på ændringer og udvikling i systemer. Dette er et større socialt system som definerer "betydningen", legitimeringen eller støtten til systemet. Han trækker tillige eksplicit på ligevægtstanken og ser samfundet som stræbende efter et samfund uden konflikt som ideal - den perfekte ligevægt. Socialisering og social kontrol er to processer, som anvendes for at opnå denne ideelle ligevægtstilstand, og hvor positive og negative sanktioner (belønninger & straf) kan ses som centrale i socialiseringen. I hans ligevægtsdiskussion ligger der også den logik, at de forskellige dele af samfundets sociale struktur er afhængige af hinanden, og hvor der eksisterer mekanismer der sørger for at systemet bevæger sig omkring en ligevægtstilstand.

### ***Parsons Handlingsteori***

Parsons strukturfunktionalistiske opfattelse kan her ses i relation til hans diskussion af en generel teori om handling, med et tydeligt fokus på system og systembehov.<sup>41</sup> Hans udgangspunkt i dette, er at sociologien skal være en retning i en generel handlingsteori: *sociologi som en teori om sociale handling*.<sup>42</sup> Parsons var delvis inspireret af Weber's handlingsbegreb<sup>43</sup>, men fortolkede det ind i sin strukturfunktionalisme, og dels diskuterede han "*utilitarismens dilemma*".<sup>44</sup>

Parsons mener, at individer interesse er tilfældige eller slupmæssige i statistisk betydning (random), og individernes interesser er normativt bestemte. Utilitarismens dilemma opstår i alle de handlingsteorier der ikke tager *normer* i betragtning for at forklare handlinger. Parsons opfatter i stedet rationel handling på følgende måde:

"Handling er rationel, for så vidt som den forfølger mål, som er mulige indenfor den situations betingelser, og ved hjælp af midler som, blandt de for aktøren tilgængelige, reelt bedst tilpasses målet af grunde, der er forståelige og verificerbare gennem positiv

---

<sup>41</sup> Jf. Parsons 1956 & 1968.

<sup>42</sup> Jf. Østerberg 1991:57.

<sup>43</sup> se Weber.

<sup>44</sup> Østerberg 1991:74.

empirisk videnskab.” (Parsons, i Schutz 1973b:106)

Den empiriske videnskab Parsons tænker på, er den naturvidenskabelige som fremhæver teknik og teknologi, som altså kalkulerer og forudsiger hændelsesforløb og som angiver eksakte midler til at opnå formulerede mål. Teknikeren står her som forbillede for den fornuftigt handlende menneske, som finder de mest hensigtsmæssige midler til at opnå målene.

Handlinger som leder os nærmere efterstræbte mål benævnes *nyttige handlinger*, og det handlingsskema som indeholder: 1) et handlende menneske, 2) handlingens vilkår, 3) et opstillet mål, samt 4) (teknikkens fornuftige) middel til at opnå dette mål, benævnes af Parsons for *utilitaristisk handlingsteori*.<sup>45</sup> Dette mener Parsons, ikke er holdbart som en handlingsteori betragtet.

Parsons handlingsteorien adskiller sig fra den biologiske og mekaniske opfattelse, ved at fremhæve at mennesket *vælger* mellem forskellige muligheder, i stedet for at tilpasses til omverdens krav. Handlingerne styres af et værdisystem, der indenfor den enkelte handlings mål er en integreret del. Handling indebærer valg mellem muligheder. Når et menneske har truffet sit valg mellem mulighederne så er handlingen bestemt. Og omvendt: for at handlingen skal blive bestemt må man foretage sit valg mellem mulighederne. Disse muligheder opstiller Parsons som mønster variabler.<sup>46</sup> Disse skal forstås som relaterede til normer og værdier, samt til roller i et socialt system. De er altså kategorier til beskrivelse af mere specifikke former for social handling. Parsons arbejde med mønstervariabler, kan ses som et forsøg på at sammenflette sociologi og psykologi, samt mikro og makro.

En mønstervariabel er en dikotomi hvor en af siderne må ”vælges” af aktøren forinden betydningen af en situation er bestemt for ham, således at det er muligt for aktøren at handle med hensyn til situationen.<sup>47</sup> Disse mønstervariabler, som er en opsætning af valgmuligheder, kan anvendes både i relation til en forklaring af aktørens handling.<sup>48</sup> Eller de kan anvendes i relation til skitsering af forskellige samfundsstrukturer, og identificering af de potentielle konflikter der er mellem værdier og normer, og som samfundet må løse for at kunne bevare ligevægten.<sup>49</sup>

---

<sup>45</sup> Østerberg 1991:74-

<sup>46</sup> Jf. Østerberg 1991:57.

<sup>47</sup> Østerberg 1991:60.

<sup>48</sup> Jf. Østerberg 1991:57; Tonboe 1993:275.

<sup>49</sup> Jf. Cuff & Payne 1979:59; Østerberg 1991:63.

## Parsons' Mønster variabler<sup>50</sup>

Mønster variabler "A"	Mønster variabler "B"
Karakteristiske for "ekspresive" værdier og normer. Dvs. vægt på emotionel umiddelbar Tilfredsstillelse.	Karakteristiske for "instrumentale" værdier og normer. Dvs. en vægt på opnåelse af mål og udførelse af opgaver.
<b>Tilskrevne/Herkomst</b> Vægt på aktøremes egenskaber. Dvs. hvilke de er.	<b>Præstation/Indsats</b> Vægt på aktøremes handlinger. Dvs. hvad de gør eller hvad handlingerne resulterer i.
<b>Diffust</b> Vægt på brede relationer som omfatter en mængde forskellige områder og interesser. F.eks. relationen mellem mor og barn.	<b>Specifikt</b> Vægt på begrænsede relationer der kun omfatter specifikke områder og interesser. F.eks. relationen mellem læge og patient.
<b>Partikularisme</b> Vægt på specielle relationer til specielle aktører. F.eks. "at være tro sin hustru".	<b>Universalitet</b> Vægt på relationernes generelle karakter. F.eks. at hver og en skal behandles lige indenfor loven.
<b>Affektivitet</b> Vægt på tilfredsstillelse af følelser	<b>Affektiv neutralitet</b> Vægt på udskudt tilfredsstillelse. Dvs. disciplinering.
<b>Kollektiv orientering</b> Vægt på kollektivism. Dvs. delte interesser.	<b>Jeg-orientering</b> Vægt på individualisme. Dvs. private interesser.

Parsons mente, at hvis handlingsbegrebet skal være anvendeligt, må handlingens mål kunne bestemmes ud fra andre grunde (normer) end teknisk (mål/middel) kundskabsmæssige. Handlinger, mener han, er styret af et værdisystem, som indenfor de enkelte handlingers mål er en integreret del.<sup>51</sup> Et generelt handlingsskema må derfor indeholde fire faktorer: *mål, middel, handlingernes vilkår, samt normer.*

Specielt normer, mente Parsons, var centrale, både i at forklare individers handlinger og til at forklare hele samfundet. Normer har et moralsk og værdimæssigt aspekt, og det er normerne, der forklarer valget af mål, og sikrer, at de sker indenfor rammer, der opretholder den sociale orden.<sup>52</sup> På et overordnet socialt systemniveau (eks. samfund), kobler Parsons handlinger til det

<sup>50</sup> Jf. Cuff & Payne 1979:58; Østerberg 1991:60-.

<sup>51</sup> Østerberg 1991:77.

<sup>52</sup> Jf. Andersen, i Knudsen 1989:194.

normative i menneskers forventninger til hvad der er passende adfærd. Social interaktion ses som gensidig opfyldelse af normative forestillinger. Der findes dermed tilpasningsmekanismer i samfundet som bevarer det sociale system og forhindrer dets opløsning - en ligevægts tankegang.

Parsons lægger noget bestemt i sin diskussion og opfattelse af handling som voluntaristisk, der derfor har en begrænset og anderledes betydning af voluntarisme, end hvad man eksempelvis kan se ud fra en livsverdendiskussion. Giddens<sup>53</sup> markerer dette, og leverer en kraftig kritik af Parsons' s voluntarismebegreb: Parsons forstår "*action*" i relation til det han kalder voluntarisme, og søger at placere voluntarisme som følge af egenskaber i sociale systemer. Dette gennem indflydelsen af normative værdier på to niveauer; som element i personlighed og som grundkomponenter i samfundet. Som en del af personlighed bidrager værdier til motivation eller behovsdisponering, som påvirker aktørens adfærd. På det sociale systemniveau, som institutionaliserede normer, former værdier en moralsk konsensus, som integrerer helheden. "*Voluntarisme*" bliver derfor stort set reduceret til at gøre plads for motivation, forbundet via normer til karakteristisk af sociale systemer. Aktørens adfærd i samfundet er behandlet, som et resultat af en konjunktion af sociale og psykologiske determinanter, i hvilket det første dominerer det senere, gennem påvirkning forbundet til normative elementer.

### **Den Analytiske forskningsmetodologi**

For at koble ovenstående diskussion af det funktionalistiske paradigme og strukturfunktionalismen, vil jeg her samle op og se på den forskningsmetodologi der udspringer fra ontologien og epistemologien. Tankerne og denne metodologi afspejler sig i den analytiske synsmåde.<sup>54</sup>

Metodologien bygger på en objektiv opfattelse af virkeligheden. Virkeligheden kan beskrives som bestående af summative komponenter, med specifikke funktioner. Det er derfor et spørgsmål om at få hold på delene, for bagefter at sammensætte helheden. Det vil sige, at de forskellige dele ikke forstås i deres totale kontekst, men at den totale kontekst først fremkommer efter en summering af delene. Da delenes sum er lig med helheden, kan hver del analyseres og anskues som en lukket enhed, netop fordi de indeholder den samme værdi, uafhængig af om de analyseres selvstændigt eller sammen med andre dele.

Den viden man prøver på at udvikle i dette, betragtes som individuafhængig, hvilket be-

---

<sup>53</sup> Giddens 1979:51.

<sup>54</sup> Jf. Arbnor & Bjerke 1981; en meristiske/atomistiske tilgang.

tyder at den skal være uberoende af subjektet og subjektive oplevelser. Viden skal bygge på verificerede antagelser (hypoteser): beskrivelser og forklaringer af virkeligheden som værende almengyldig og absolutte. Forskningsmæssig kan ambitionerne kan udtrykkes på følgende måde:<sup>55</sup>

- At beskrive: Betyder at besvare spørgsmål af typen: hvor mange? hvornår? hvor? og hvor ofte?
- At forklare: Indebærer at gå videre. Man er interesseret i at finde og fastsætte kausale sammenhænge (årsag ---> virke forhold): det vil sige hvorfor?
- At forudsige: Indebærer at forklare (alternativt udelukkende at beskrive) fremtiden. Evne til at forudsige fremtiden anvendes tit som en test på forklaringens almengyldige værdi.
- At vejlede: Er at udnytte eksisterende forklaringer og teorier til at ændre forhold.

Det endelige mål i forskningen, er at teorien om virkeligheden bliver alt bedre, bestående af alt flere verificerede hypoteser. Det vil sige, at man forestiller sig at viden om virkeligheden muliggøres ved akkumulering af forskningsresultater og teorier, der kortlægger alt mere om denne virkelighed. Ved studie af nye problemer bygger man derfor direkte på eksisterende teorier. Men nye resultater der bryder mod tidligere resultater kan dog falsificere disse. Forudsætningerne for denne analytiske forskning er:

**Teoretiske forudsætninger:** Dele i et studeret objekt kan betragtes som relativt uafhængige af hinanden.

**Praktisk forudsætning:** Det studerede objekt har ikke højere forandrings hastighed end at man kan nå at forstå det gennem at lære sig forstå dets forskellige dele.

**Ved analyse:** Da man analyserer et objekt kan dette ske uden at man behøver at påvirke objektet. Forskeren er i undersøgelsen: 1) Observatør, 2) Beskriver det han ser, 3) Gør forudsigelser på baggrund af sine teorier - kontrollerer med fakta.

I forhold til analyse af eksempelvis en organisation kan dette ses på følgende måde:

“The model assumes that the social unit, in our case the organization, has certain needs or requirements that must be met if it is to persist in its present form... analysts vary in how explicit they are in formulating the set of functional prerequisites. The specific structures that constitute the organization are analyzed in terms of the needs they meet,

---

<sup>55</sup> Jf. Arbnor & Bjerke, op cit:60-.

the functions they perform in ensuring the survival of the system.” (Scott 1987:56)

Begreber ser man som en abstraktion af observerbare hændelser eller egenskaber. Det vil sige, begreber er en verbal kortfattet repræsentation af disse. Begreberne kan være: enkle (eks. maskine) eller abstrakte (eks. holdninger). Jo nærmere et begreb er den objektive virkelighed, desto mere operationelt er begrebet. Operationelle definitioner bør indeholde: 1) Det som skal observeres, 2) I hvilken situation observationen skal ske, 3) Hvilken type af mål - skala som skal anvendes, 4) Hvad man skal gøre ved dataene.

Forskningsprocessen i dette kan beskrives som en cyklisk proces:

Der er en adskillelse mellem den eksperimentale verden (den empiriske verden der er fuld af fakta) og den teoretiske verden (den verden hvor forskeren arbejder med teoretisering).<sup>56</sup> Det cykli-

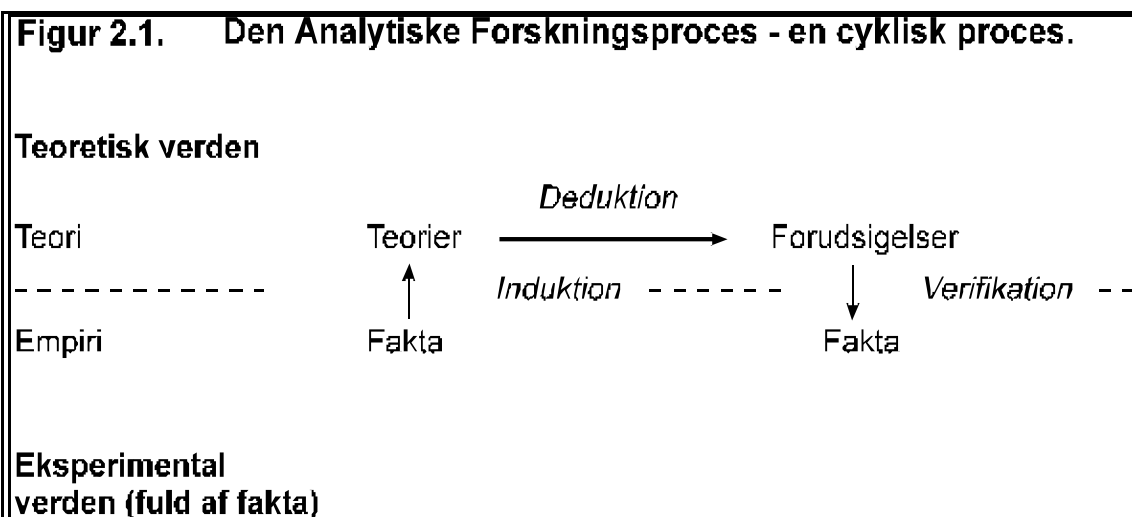

ske kan ses i tre faser:

1) Det første betyder, at man går fra de oprindelige observationer til teorier. Dette er benævnt *induktion* - en metode hvor man går fra det enkelte fald og udleder almenlydige love. Det vil sige, dannelse af teorier med hjælp af faktiske kundskaber ved hjælp af observerede fakta.<sup>57</sup> De viden-

<sup>56</sup> Jf. positivisme og rationalisme.

<sup>57</sup> Den induktive version som den logiske positivisme formulerer er følgende: "Alle hidtil observerede A har haft egenskaben B, ergo gælder påstanden p: alle subjekter A kan tilordnes prædikatet B". Udsagnet p er et syntetisk udsagn, dvs. p kan ikke bevises logisk (deduktivt). Udsagnet p er en empirisk generalisering, en induktion. Se Har-

skabelige grunde i dette er: (1) antal observationer af fænomenet skal være stort, (2) observationer må være forgået under så forskellige observationsforhold som muligt, (3) ingen andre videnskabeligt accepterede induktioner må stride mod den pågældende induktion.<sup>58</sup>

2) Det næste er *deduktion* - en metode hvor man går fra de almengyldige love og udleder det enkelte tilfælde. Det vil sige, en logisk analyse af hvad den almengyldige teorien siger om en specifik hændelse i morgen.

3) Det tredje betyder derfor at forskeren vender tilbage til fakta og undersøger om hans forudsigelser var korrekte og rigtige. Det vil sige, en *verificering* af teorien og de almengyldige love.

I de logiske empiristers version finder man det hypotetisk-deduktive argument, hvor Harsaae præsenterer dette på følgende måde:<sup>59</sup>

- 1) Givet: et problem som f.eks., at et observeret fænomen er uforklarligt ud fra hidtidig viden. Problemet betegnes også *explanandum* (det, der skal forklares).
- 2) Problemet analyseres og præciseres, observationens rigtighed kontrolleres, man søger analoge tilfælde, osv.
- 3) Undersøgelserne i fase 2. kombineret med relevant viden fører til formuleringen af en hypotese - et konkret forslag til en mulig forklaring. Hypotesen eller forklaringsforsøget betegnes også *explanans* (det forklarende).
- 4) Deduktion (logisk udledning) af hypotesens konsekvenser (hvis hypotesen er sand, må et videnskabeligt forsøg eller en kontrolleret observation føre til et bestemt resultat, og hvis den er falsk, må man få et andet resultat).
- 5) Forsøg eller observation:
  - a) der udføres et planlagt og kontrolleret videnskabeligt forsøg udformet som konsekvens af analyse af hypotesen i fase 4.
  - b) der udføres en observation og beskrivelse af tilstanden i et eksisterende system til kontrol af hypotesen.
- 6) Verifikation eller falsifikation af hypotesens konsekvenser.

---

saae 1992:121.

<sup>58</sup> op cit:121.

<sup>59</sup> op cit:123.

Hvis en hypotese indeholder de nødvendige forudsætninger for, at noget vil ske, kan man forudsige, at dette "noget" faktisk vil ske. Omvendt, er en hypotese godkendt som forklaring, må dens konsekvenser være versificerede. Men medens slutning fra årsag til virkning kan være logisk korrekt, kan man ikke slutte entydig fra virke til årsag, da samme virkning ofte kan fremkaldes på mere end en måde.<sup>60</sup>

Strukturfunktionalismens virkelighedsopfattelse og videnskabsopfattelse blev udsat for kritik, specielt på to punkter: man mente, at det meristiske/atomistiske udgangspunkt ikke var holdbart, og at en mere holistisk tilgang - en helhedstænkning - var nødvendig. Dels, at strukturfunktionalismens lukkethed og mangel på et udviklingsbegreb og indtænkning af omgivelser, gjorde den uanvendelige til at forklare samfundets og virksomheders udvikling og ændringer. Afløsere, forstået som et nyt videnskabsteoretisk fundament (men ikke altid i forskningspraksis), til strukturfunktionalismen blev systemteorien.

---

<sup>60</sup> se systemteorien i næste afsnit og dens forskningsmetodologi.

### 3. SYSTEMTEORI

Siden 1950'erne har systemteorien vundet stigende indpas i mange forskellige samfundsvidenskaber. Selve systemteorien fremkomst kan ses som en kritik af strukturfunktionalismens forklaringsværdi, og med en ny helhedstænkning og et nyt udviklingsbegreb. fortalere for systemteorien mente ikke at man indenfor de rammer som strukturfunktionalismen satte, kunne forklare den (samfundsmæssige) udvikling man kunne iagttage, eller forklare hvorfor ændringerne opstod. Bl.a. indenfor sociologi, organisationsteori og virksomhedsøkonomi anskues systemteori derfor som en legitim tilgang til analyse af den sociale virkelighed og af sociale fænomener.

“The aim of social science with respect to human organizations are like those of any other science with respect to the essence and phenomena of its domain. The social scientist wishes to understand human organizations, to describe what is essential in their form, aspects, and functions. He wishes to explain their cycles of growth and decline, to predict their effects and effectiveness.” (Katz & Kahn 1966:14)

Det som Katz & Kahn fremhæver som det centrale i videnskaben er, at: *forklare, beskrive, forudsige*. Dette er vigtigt, og skal kobles til systemteoriens metodologi.<sup>61</sup> Arbnor & Bjerke<sup>62</sup> mener, i forbindelse med denne diskussion, og om selve baggrunden for systemteoriens start, at følgende diskussion rejste sig i videnskabelige kredse:

- 1) En generalisering af videnskabelige begreber og modeller var nødvendig, hvilket resulterede i udviklingen af nye områder hinsides fysikkens.
- 2) Fremkomsten af modeller, som repræsenterede aspekter som multivariat interaktion, organisation, målrettede, etc., medførte at nye kategorier af videnskabelige tanker introduceredes.
- 3) Problem med organiseret kompleksitet springer frem overalt og kræver nye begreber og metoder.
- 4) Indenfor disse områder havde man ikke i tilstrækkelig grad anvendt de metoder som fremkommet i fysikken og deres tillempninger.
- 5) Derfor var en videnskabelig udvikling nødvendig, og at man skulle beskæftige sig

---

<sup>61</sup> hvilket jeg vender tilbage til efter diskussionen af systemteori.

<sup>62</sup> Arbnor & Bjerke 1981:95-.

med de aspekter som fysikken ikke havde berørt. Disse aspekter syntes at berøre specielle egenskaber ved biologiske, adfærdsmæssige og sociale fænomener. Dette krævede at nye begrebsmodeller introduceredes.

6) Disse udviklede og generaliserede teoretiske konstruktioner eller modeller er interdisciplinære, dvs. at de går på tværs af og integrerer forskellige discipliner.

Ideen bag ved system tankegangen er holistisk<sup>63</sup>. I systemtankegangen opfattes verden som bestående af systemer. Det vil sige, faktorer/elementer, som er forbundne med hinanden med en vis styrke og varighed. Der er tale om at nogle elementer er knyttet mere til hinanden indbyrdes end til andre elementer. Systemer er organiserede, de har en slags struktur. Systemet (dele og funktioner) kan have funktioner i et overordnet system (super-system), og systemet i sig selv består af forskellige subsystemer. Der eksisterer altså et (reelt) hierarki af systemer i verden. Polkinghorne skriver om systemteoriens logik:

“The logic of systems is concerned with the organizational patterns in systems. General system theory is concerned to investigate the various systems and their patterns of organization (also called "structures"), rather than specific wholes. It is also concerned to make clear the nature of organizational patterns that comprise systems - that is, what the properties and combinations of organizing patterns are and how they can be understood.” (Polkinghorne 1983:144)

Giddens udtrykker, at selve systembegrebet kommer fra to hovedkilder, hvor den ene lægger vægt på det funktionelle og den anden er inspireret af naturvidenskabelige idealer:

“On the one hand, the notion of system, whether going by that name or some other (for example structure!) has always been an important element of functionalism where, it has rarely stayed far from organic analogies. The social system is conceived of in terms of parallels with physiological systems. The other source of provenance is from “system theory”, which is not clearly distinguishable from “information theory” or “cybernetics”, all of which have largely arisen outside the social sciences.” (Giddens 1979:74)

Von Bertalanffy opfattede systemteori som, et forsøg på, at finde frem til de generelle principper, der ligger bag systemer.<sup>64</sup> Han adskiller tre aspekter ved systemteori;

---

<sup>63</sup> Jf. indledningen.

<sup>64</sup> Von Bertalanffy 1971:32.

a) **Generel systemteori** som omhandler forsøget med at finde ligheder mellem totaliteten eller helheden på tværs af natur- og samfundsvidenskaben, eller som han udtrykker det i forhold til de overordnede mål i en generel systemteori:

“1) There is a general tendency towards integration in the various sciences, natural and social. 2) Such integration seems to be centered in a general theory of systems. 3) Such theory may be an important means of aiming at exact theory in the nonphysical fields of science. 4) Developing unifying principles running “vertically” through the universe of the individual science, this theory brings us nearer to the goals of the unity of science. 5) This can lead to a much-needed integration in scientific education.” (Von Bertalanffy 1971:37)

Eller som Giddens udtrykker, at Bertalanffy fremstilling handler om;

“One of the main trends in modern trends in modern thought in general involves the re-discovery of wholes as compared to aggregates, of autonomy as opposed to reduction.” (Giddens 1979:74)

Denne genopdagelse, understreger Bertalanffy, har været drivkraften i udviklingen af moderne teknologi, hvilket er det andet centrale aspekt; b) **Systemteknologi** refererer ikke kun til edb, maskiner etc., men også til inkorporeringen af mennesker, eller deres aktiviteter, i designede og kontrollerede systemer. Til sidst er der det tredje aspekt; c) **Systemfilosofi**, som omhandler brede filosofiske implikationer af systemteori.

“Bertalanffy himself regards systems philosophy as having a major importance in the modern context, seeing it as generating an appropriate philosophy to replace logical positivism: system philosophy can provide a new basis for achieving the unity of science striven for by the logical positivists.” (Giddens 1979:74)

### ***Åbne systemer***

Von Bertalanffy<sup>65</sup> skelner i sin systemteori skarpt mellem lukkede og åbne systemer: Lukkede systemer er isolerede fra omgivelserne og er kendetegnet ved ligevægt, medens åbne systemer er kendetegnet ved deres transaktioner med omgivelserne. De importerer og eksporterer og ændrer dem selv gennem denne transaktionsproces. Som et eksempel nævner han organismer som åbne systemer:

---

<sup>65</sup> von Bertalanffy, op cit:38.

“Every living organism is essentially an open system. It maintains itself in a continuous inflow and outflow, a building up and breaking down of components, never being, as long as it is alive, in a state of chemical and thermo-dynamic equilibrium but maintained in a so-called steady state which is distinct from the latter.” (Von Bertalanffy 1971:37)

Det åbne systemkoncept er derfor procesorienteret, medens lukkede systemer er statiske, fordi der altid eksisterer den samme ligevægt.<sup>66</sup> Den procesorienterede tilgang medfører, at åbne systemer er kendetegnet ved *homeostasis*. Det vil sige, den bevægelige fysiologiske ligevægtstilstand i organismen som helhed. Dette betyder, at systemet er kendetegnet ved den samme værdi, mens delene (systemkomponenterne) skifter værdi gennem transaktioner med omgivelserne.

“As employed by functionalist authors, the interdependence of system parts is usually interpreted as homeostasis. Homeostasis may be regarded as involving the operation of causal loops, that is, “circular” causal relations in which a change in one item initiates a sequence of events affecting others, that eventually return to affects the item that began the sequence, thus tending to its original state. The use of the term “system” in functionalist writings, and its identification with homeostatic properties, make it seem as the idea of homeostasis exhausts the meaning of interdependence of action in system integration.” (Giddens 1979:78)

Endvidere er åbne systemer kendetegnet ved at være mål- og ændringsorienterede: et åbent system må interagere med sine omgivelser for at overleve.<sup>67</sup> En organisation kan ud fra denne tankegang defineres som:

“Organizations are social entities that are goal-directed, deliberately structured activity systems with an identifiable boundary.” (Daft 1989:9)

Burrell & Morgan mener dog ikke, at det er muligt at finde regler og love, der indikerer disse karakteristika ved åbne systemer.<sup>68</sup> I princippet kan åbne systemer have mange forskellige karakteristika, men der er enighed om et kendetegn: Formålet med åben systemteori er at studere det mønster af relationer, som karakteriserer et system og dets relationer til dets omgivelser i forsøg på at forklare den måde, som det fungerer på. Dette, som det udtrykkes af Scott, fordi:

---

<sup>66</sup> De enkelte komponenter indeholder altid den samme værdi.

<sup>67</sup> Daft 1989:11.

<sup>68</sup> Burrell & Morgan 1980:59.

“From an open systems point of view, there is a close connection between the condition of the environment and the characteristics of the systems within it: a complex system could not maintain its complexity in a simple environment. Open systems are subject to what is termed the law of limited variety: “A system will exhibit no more variety than the variety to which it has been exposed in its environment.”” (Scott 1987:83)

Systemteorien kan opfattes som en moderniseret analytisk og objektiv tilgang, men dette er imidlertid kun delvist korrekt, idet man må skelne mellem systemteori, som den formuleres i teorien og den måde, hvorpå den anvendes i konkrete empiriske undersøgelser. Det vil sige, den måde den "rene" systemteori opfattes på og anvendes af teoretikere i undersøgelser.

Von Bertalanffy konstruerede som tidligere nævnt en adskillelse mellem det lukkede og det åbne system, hvor det åbne systemperspektiv er væsentligt forskelligt fra de "gamle" lukkede systemmodeller. Der argumenteres for, at man ikke kan se og forklare systemer eller organisationer uafhængigt af deres omgivelser. Det er ofte dette, der anvendes som tilgang til beskrivelse af ståsted, og i forhold til den lukkede systemterminologi omtales "*boundary-maintenance*", *input/output* og *feedback*.

I forskningspraksis vil det skabe problemer, hvis forskere egentlig ikke gør sig klart hvad det åbne systemperspektiv medfører af ændringer i forhold til de lukkede systemmodeller. Et eksempel er, at forskere anvender det lukkede systemperspektivs analyse metoder: kontrollerede eksperimenter, spørgeskemaer, strukturerede interviews etc. Disse metoder er udviklet med den bagvedliggende opfattelse, at omgivelserne ikke har indflydelse på undersøgelsesobjektet.

Dette er i kontrast til det åbne systemperspektiv, hvor det netop er relationerne internt i organisationen (systemet) og mellem den og omgivelserne (det større system), der har betydning for selve forståelsen af organisationens adfærd. Det er derfor netop relationerne og synergien, man er nødt til at fokusere på og nødt til at håndtere, i valget af metodologisk tilgang og i undersøgelsesteknikkerne. Har man den opfattelse, at undersøgelsesobjektet har en tendens til at søge ligevægt eller befinder sig i en mekanisk ligevægtssituation, negligeres omgivelsernes betydning. Dermed bliver en anvendelse af den mekaniske ligevægtsanalogi en begrænsning for forklaring af det analyserede systems åbenhed og udvikling.

Lignende problemer løber man ind i ved anvendelse af organismeanalogen. Von Bertalanffy brugte organismeanalogen, men mente at denne kun var en ud af mange, som kunne bruges som metafor. Den biologisk inspirerede organismeanalogi begrænser og styrer den indsigt, man kan få i systemets måde at fungere på: Systemet har betingelser, som skal opfyldes, for det

skal kunne overleve, og subsystemerne arbejder for helheden.<sup>69</sup>

De biologiske "frembragte" kendetegn dominerer også den åbne systemteoriens opfattelser af systemets omgivelser: systemet (som en organisme) sætter det i en responsrolle. Det er omgivelserne, der har indflydelse på systemet, og systemet der responderer. Det er omgivelserne, der handler, ikke omvendt. Organismeanalogien giver indtrykket af, at systemet består af ret stabile strukturer. Systemets respons foregår gennem bestemte, genkendelige kanaler, nemlig de forskellige systemkomponenter, der endvidere har bestemte opgaver for hele systemet. Responsen determineres af systemets behov (for overlevelse). Arbnor & Bjerke<sup>70</sup> mener dog, at man indenfor systemteorien (også i virksomhedsøkonomien) kan finde tre forskellige systemanvendelser:

**Den mekaniske systemmodel** Et lukket system, der består af relativt enkle komponenter som er relaterede til hinanden på en endimensional måde. Dette system har ingen muligheder for strukturelle ændringer.

**Den biologiske systemmodel** Bygger på homeostasis tanken. Dette har evne til at opretholde flere ligevægtstilstande. Dette muliggøres gennem udbytte (*exchange* tanken) med systemets miljø. Dette udbytte sker dog uden at systemet behøver at skifte struktur.

**Åben systemmodel** (den selvorganiserede systemmodel) Dette kan bruge både negativ og positiv feedback. Det vil sige, at det beskytter systemet fra forstyrrelser og variationer i omgivelsen, eller opdage afvigelser og ændringer og dermed at ændre strukturen.

Et eksempel på åben systemmodel er Katz & Kahn.<sup>71</sup> De har i høj grad har præget organisationsteorien, og dermed meget af virksomhedsøkonomiens tankegang og modeller. De kan her ses som eksponenter for systemteori tanken:

“The open-system approach to organizations is contrasted with common-sense approaches, which tend to accept popular names and stereotypes as basic organizational properties and to identify the purpose of an organization in terms of the goals of its founders and leaders. The open-system approach, on the other hand, begins by identifying and mapping the repeated cycles of input, transformation, output and renewed input which comprise the organizational pattern. This approach to organizations represents the adaptation of work in biology and in the physical science by Von Bertalanffy and others.” (Katz & Kahn 1966:28)

---

<sup>69</sup> eks. som Radcliffe-Brown der gennem organisme analogien kom frem til, at systemer har behov og er kendetegnede ved en funktionel enhed.

<sup>70</sup> Arbnor & Bjerke 1981:82.

<sup>71</sup> Katz & Kahn 1966.

**Figur 2.2. "A System in interaction with its environment" (French & Bell 1984, p 55)**

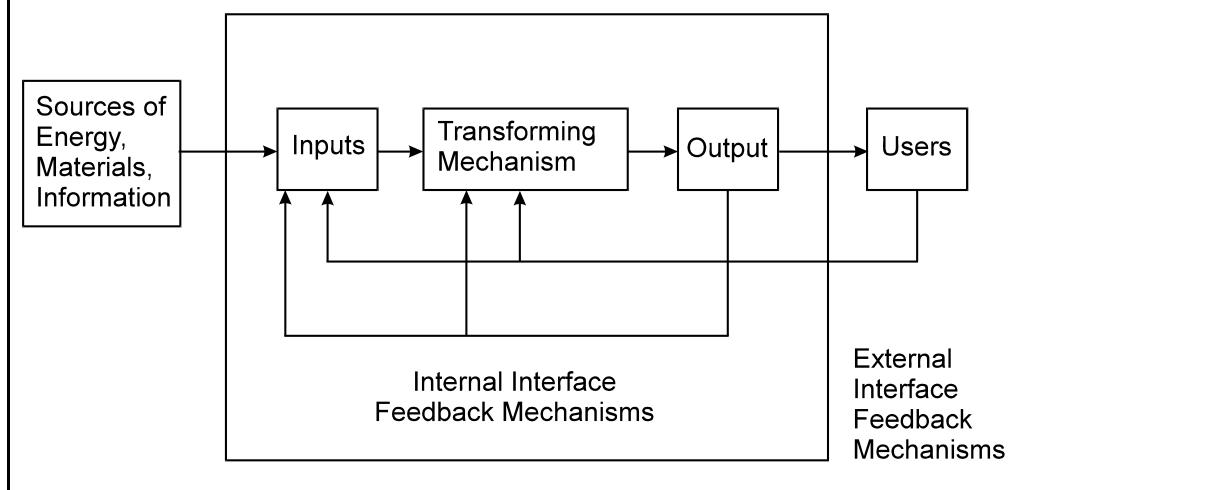

Katz & Kahn mener, at følgende karakteristika ser ud til at definere alle åbne systemer, hvilket skal ses relateret til Bertalanffy's systemopfattelse:

“...the importation of energy from the environment, the through-put or transformation of the imported energy into some product form which is characteristic of the system, the exporting of that product into the environment, and the reenergizing of the system from sources in the environment ...negative entropy, feedback, homeostasis, differentiation, and equifinality. The law of negative entropy states that systems survive and maintain their characteristic internal order only so long as they import from the environment more energy than they expend in the process of transformation and exportation. The feedback principle has to do with information input, which is a special kind of energetic importation, a kind of signal to the system about environmental conditions and about the functioning of the system in relation to its environment. The feedback of such information enables the system to correct for its own malfunctioning or for changes in the environment, and thus to maintain a steady state or homeostasis. This is a dynamic rather than a static balance, however. Open systems are not at rest but tend toward differentiation and elaboration, both because of subsystem dynamics and because of the relationship between growth and survival. Finally, open systems are characterized by the principle of equifinality, which asserts that systems can reach the same final state from different initial conditions and by different paths of development.” (Katz & Kahn 1966:19, 28)

Med udgangspunkt i disse tanker har mange forskellige forskere udviklet modeller for deres respektive genstandsfelter. Disse har været divergerende vedrørende indhold og emne, alt fra individ modeller, over virksomhedsmodeller, til nationaløkonomiske modeller. I dette kan man se, at måden man beskriver sit genstandsfelt og forklarer bevægelserne i det, går på tværs af videnskaberne. Det vil sige, man kan finde de ”samme” modeller både indenfor samfundsvidenskaben, naturvidenskaben og humanistisk videnskab. En typisk systemmodel kan se ud på følgende måde.

## Den Systemteoretiske forskningsmetodologi

For at koble ovenstående diskussion af systemteori og det funktionalistiske paradigme, vil jeg her samle de enkelte tankegange op og derigennem præsentere den systemteoretiske forskningsmetodologi, også benævnt som systemsynsmåde.<sup>72</sup>

Denne tilgang har ligeledes en opfattelse af at virkeligheden er objektiv og består af helheder. Det vil sige, at virkeligheden er opbygget af komponenter som i mange tilfælde er afhængige af hinanden og derfor hvis virkninger derfor ikke på sædvanlig vis kan summeres.<sup>73</sup> Den fremtrædende egenskab i dette er **synergi**, hvilket betyder at helheden er mere end delene hver især (dvs.  $2+2=5$ ).

Viden er systemafhængig, hvilket betyder at en beskrivelse af virkeligheden ses i relation til generelle systembilleder. Viden er forklaringer på systemets adfærd og egenskaber. Følgende betragtninger er centrale i en udvikling af systemteoretisk viden:

- (1) Viden om systemet opbygges ved hjælp af en mængde anvendelser og tilpasninger af systemsynsmådens metodik. Eksempelvis: at anvende og tilpasse tidligere teoretiske resultater til nye studier af reelle systemer udgør en metodisk procedure.
- (2) Ethvert systemorienteret studium bygger på nogle grundlæggende forudsætninger og antagelser.

Forklaringer i denne tilgang handler om kortlægning af **finalitetssammenhænge**.<sup>74</sup> Dette indebærer at man søger at forklare en virkning gennem at finde en formålstjenlig drivkraft. Denne drivkraft kan ligge i fremtiden, og det er derfor ikke et spørgsmål om at kunne finde kausale sammenhænge, som tilfældet er i den analytiske tilgang. Disse antagelser om virkeligheden gør at man nødvendigvis ikke finder bedre forklaringer gennem at finde frem til flere årsager. I stedet, er den måde hvorpå årsagerne er relaterede til hinanden og til deres virke det der er afgørende. Man kan derfor ikke ræsonnere: *ceteris paribus*<sup>75</sup>.

Med udgangspunkt i antagelsen om synergieffekter i virkeligheden, kommer slutresultat at udgøres af visse generelle klassificeringsmekanismer, hvor delvist unikke udfald dog kan ekssi-

---

<sup>72</sup> Jf. Arbnor & Bjerke, 1981.

<sup>73</sup> Som man forestiller sig i den analytiske synsmåde.

<sup>74</sup> systemets formål, drivkræfter og effekter.

<sup>75</sup> alt andet lige.

stere. Teorier om virkeligheden bliver på den måde en stadig bedre forklaring af adfærd i forskellige systemklasser. De videnskabelige ambitioner er derfor at: a) *Beskrive* systemet eller systemerne, b) *Analysere* finalitetssammenhænge i systemet, c) *Forudsige* systemets udvikling eller konsekvenser, og d) *Vejlede*, det vil sige, at virke normativt.

Ved studie af nye problemer kan man relativt frit trække analogier fra tidligere studier, dog med en tilpasning til det konkrete studie. Analyse indebærer at man beholder helheden, og forstår delenes relation til denne helhed, samt helhedens relation til omverden. Et centralt forhold i dette er **relativitetsprincippet** for systemet: Hver komponent indenfor et system kan udvikles til et nyt system. Hvert system er en potentiel komponent i et større system (Supersystem). Systemsynsmådens mener, at man system for system kan beskrive verden som en samling af systemer:

- 1) Det handler om at vægte helheden i en kompleks verden, hvor dets dele (systemer), i større eller mindre omfang, er afhængige af hinanden (helheden).
- 2) Hvordan man end skaber et billede af denne kompleksitet, bliver hvert billede begrænset. Der er to afgrænsninger der må foretages:
  - Udad* = afgrænsning af systemet mod dets omverden, men med relationer til og fra denne.
  - Indad* = detaljeringsniveau, idet man ikke kan analysere alt. Dette betyder at:
    - a) Enhver systemmodel er en begrænset del af virkeligheden.
    - b) Ved en hver afgrænsning kan der stilles spørgsmålstejn ved anvendelse af dem i forhold til formålet.
- 3) Hvert systembillede er afhængig af den der konstruerer det.

Også i denne videnskabelige opfattelse indebærer det en adskillelse mellem virkeligheden og det videnskabelige arbejde:

<b>Objektiv virkelighed</b> Empiri Reelt system	<b>VS</b>	<b>Billede af virkeligheden</b> Teori Systemmodel
-------------------------------------------------------	-----------	---------------------------------------------------------

Systemsynsmåden indeholder tre elementer, der har indflydelse på hinanden i forskningsprocessen:

**Systemanalyse:** Er en afbildning af et reelt system i en systemmodel, uden at forandre

det reel system - et deskriptivt formål.

**Systemkonstruktion:** Er afbildning af et tænkt reelt system i en systemmodel. Dette kan virke som grundlag for konstruktion af et nyt reelt system. Det nye kan eksempelvis være en udvikling af et andet reelt system, som er afbildet gennem en systemanalyse.

**Systemteori:** Indeholder systemmodeller, gyldige for mere end et reelt system. Disse modeller kan tilhøre mer eller mindre vel definerede klasser. Analyse og konstruktion af reelle systemer indgår som et led i udviklingen af nye systemteorier. Disse er også vigtige inspirationskilder for nye analyser og konstruktioner.

Diskussionen af systemteori og forskningsmetodologi, samt strukturfunktionalisme og dens metodologi, kan kobles til forskellige perspektiver og teorier indenfor det funktionalistiske paradigme. Dette vil det næste afsnit handle om.

#### **4. FORSKELLIGE PERSPEKTIVER INDENFOR DET FUNKTIONALISTISKE PARADIGME**

Jeg vil kort konkretisere diskussionen af paradigmets logik og forståelse af virkelighed, ved at se på nogle forskellige perspektiver indenfor erhvervsøkonomien, og hvordan disse forstår en virksomhedsøkonomisk virkelighed og hvor de lægger vægten i deres forklaringsunivers. Formålet er at vise, at det funktionalistiske paradigme indeholder mange forskellige perspektiver, samt at diskutere systemteori og strukturfunktionalisme i relation til disse.

Udgangspunktet for dette kan ses i relation til Morgan's (1980) diskussion af metaforer og forskellige perspektiver indenfor paradigmer, men specielt Astley & Van de Ven's (1983) arbejde. Vedrørende opdeling af perspektiver og niveauer er der mange der har søgt at adskille de forskellige bidrag<sup>76</sup>, specielt indenfor diskussionen på "makro-niveau". Et nyere eksempel er Alter & Hage (1993) der diskuterer forskellige interorganisations teoretiske (makro) perspektiver.<sup>77</sup> I dette findes der en specificering til forskel fra Astley & Van de Ven's diskussion, men der eksisterer tillige overlappninger, idet diskussionen af determinisme og voluntarisme kan ses i begge

---

<sup>76</sup> Jf. litteraturliste.

<sup>77</sup> De har følgende opdeling: *Theories of Interorganizational Relations (IOR)*, *Population-Ecology Theory of Organizations*, *Competition vs Cooperation - Rational Choice Theory*, *The Calculus of Interorganizational Cooperation*.

diskussioner. Astley & Van de Ven's diskussion af perspektiver bygger på det udgangspunkt, at den teoretiske pluralisme man kan se i organisationslitteratur, reflekterer en voksende opmærksomhed på kompleksiteten i forståelse af organisationer; at bevidstheden om dette er centralt for at forskere, der på den ene side, skal kunne opdage nye aspekter i organisatorisk liv, og for at kunne skærpe deres kritiske undersøgelse af organisationer. Og på den anden side:

“It is the interplay between different perspectives that helps one gain a more comprehensive understanding of organizational life, since any school of thought invariably offers only a partial account of reality. Moreover, the juxtaposition of different schools of thought brings into focus the contrasting world views that underline the major debates that characterize contemporary organization theory.” (Astley & Van de Ven 1983:245)

Her taler de dels om forskellige verdensanskuelser, og dels om, at de forskellige skoler kun fanger en begrænset del af virkeligheden. De ønsker derfor et fokus på integration mellem forskellige perspektiver, for at afdække den organisatoriske virkelighed. De ser specielt på modsætninger mellem perspektiverne, og søger at opstille et dialektisk perspektiv der bibeholder de forskellige billeder, de forskellige perspektiver fremkommer med, uden at disse ophæver hinanden.<sup>78</sup> Deres opdeling af perspektiver fremkommer gennem to dimensioner de ser som centrale i forståelse af organisatoriske perspektiver og teorier.

Den første går på, om selve teorien og dets perspektiv og analyse fokuserer på **mikroniveau** eller om det fokuserer på **makroniveau**: det vil sige, analyse på organisationsniveau eller en analyse der søger, at forklare og behandle en population/samling af organisationer.

“Traditionally, single organizations have been the primary focus; however, a number of recent theorists have raised the level of analysis to study total populations of organizations, under the assumption that populations exhibit distinctive properties and dynamics of their own that are not discernible in individual organizations. The major reason for our making this micro-macro distinction is to focus on the part-whole relations existing in all organizational phenomena.” (Astley & Van de Ven 1983:247-)

Den anden dimension som de fokuserer på, er forskellige forestillinger om **den menneskelige natur**; et socialt deterministisk billede kontra et voluntaristisk billede af menneskets natur som fri vilje. **Den voluntaristiske orientering** lægger vægt på, at individer og de af dem skabte institu-

---

<sup>78</sup> De er specielt inspireret af Benson's *dialektiske analyse og organisationsforståelse*, et kritisk teoretisk organisationsbillede. Se Benson 1977.

tioner er autonome, proaktive og selvstyrende. Individuer ses som den fundamentale enhed i analysen og som kilden til ændringer af det organisatoriske liv. Voluntarisme i det funktionalistiske paradigme har dog en anden betydning end den, man kan finde i livsverden paradigmet.<sup>79</sup>

**Den deterministiske orientering** fokuserer ikke på individer, men på strukturelle karakteristika i den kontekst, hvor handlinger sker - at der er exogene kræfter der determinerer handlingerne. Den individuelle adfærd ses som determineret af, og reagerende på strukturel tvang, som forsyner organisatorisk liv med en overordnet stabilitet og kontrol. Det er altså en benægtelse af at mennesket har en fri vilje forstået som en evne til at foretage et på forhånd uafgjort valg mellem flere forskellige handlingsmuligheder. Determinisme betyder også:

””Alt har en årsag” - För vilken som helst händelse finns det en föregående händelse och en allmän lag som tilfredställer kraven (i) till (iii).” (Elster 1988:29 & 1983)

I diskussionen af determinisme skelnes der mellem *metafysisk* determinisme og *videnskabelig* determinisme. Den første hævder, at virkeligheden er kendetegnet ved en altomfattende årsags-sammenhæng (kausalitet), medens den sidste først og fremmest vedrører vores videnskabelige viden om virkeligheden.

Opdelingen i de to dimensioner medfører fire perspektiver, der repræsenterer forskellige koncepter af; *organisatorisk struktur, adfærd, ændringer og ledelsens roller*.

**Figur 3. Fire perspektiver på organisation & ledelse (Astley & Van de Ven, 1983)**

<b>Makro</b>	Naturlig Selektions Perspektiv	Kollektiv Handling perspektiv
	System strukturel Perspektiv	Strategisk valg perspektiv

**Deterministisk**

**Voluntaristisk**

Problemerne i disse dimensioner og i denne opdeling og forståelse af teorier, er nogle af de sam-

<sup>79</sup> Jf. f.eks. Giddens (1979:51) kritik af Parsons's voluntarisme.

me der kan ses i kritikken af Ritzer, og Burrell & Morgan: Astley & Van de Ven fanger ikke de ontologiske og epistemologiske forudsætninger og forståelse af mennesket og af virkeligheden i deres forsøg på at opstille dimensioner der er fælles for forskellige teorier. På næsten samme måde, som Ritzer, ønsker de en integration mellem forskellige verdensanskuelser og perspektiver, for at nu finde frem til det "korrekte" billede af virkeligheden - til "hele" virkeligheden. Deres integrationstanker, er af samme art som den pluralisme, som man finder i flere metodebøger: at finde frem til virkeligheden, er spørgsmål om at anvende flere og forskellige teknikker og angrebsvinkler på fænomenet, så at man til sidst har kortlagt det "hele".<sup>80</sup> Som det fremgik af paradigmediskussionen holder dette ikke, hvis man dels fastholder den ontologiske og epistemologiske diskussion af forståelse af virkeligheden, og dels ser på de grundlæggende forskelle der er i de forskellige perspektivers traditioner og hvad de søger at forstå.

Deres makro og mikro henfører til den enhed der er i fokus i selve teorien og perspektivet, medens voluntarisme og determinisme, til dels kan henføres til et forklaringsperspektiv og en ontologisk diskussion af mennesket. Voluntarisme kan ikke kombineres og blandes sammen med et makro-niveau, på den måde som de forestiller sig det. Bl.a. forudsætter makroniveauet, så som de i øvrigt selve udtrykker det, at dette er noget andet, har nogle andre egenskaber og dynamikker<sup>81</sup>, end mennesket selv - at populationen (men også organisationen) "eksisterer i sig selv" og kan "undersøges i sig selv". Voluntarisme kræver altså en diskussion af en bevidsthed, et *jeg*, der forholder sig til sin egen situation - ligegyldigt om vi taler om voluntarisme i forbindelse med en livsverdens diskussion eller om voluntarisme indenfor det funktionalistiske paradigme. I det sidste tilfælde, bliver voluntarisme, som "fri vilje", reduceret til, eller ses som, en diskussion af menneskets begrænsede overblik, irrationalitet, eller informationshåndterings kapacitet eller "frihed" til at vælge mellem givne alternativer.

De to dimensioner er med andre ord epistemologisk problematiske. Jeg vil alligevel diskutere beskrivelserne af de teoretiske perspektiver de kommer frem til, da dette kan ses som et forsøg på at konkretisere den forudgående beskrivelse af paradigmer og teoretiske perspektiver, og nuancere de forskellige forklaringsrammer der ligger indenfor det funktionalistiske paradigme.

---

<sup>80</sup> Se eks. Enderud 1986, Andersen (red.) 1990.

<sup>81</sup> Jf. Durkheim: at grupper/det kollektive har nogle andre egenskaber og kvaliteter end hvad der er i det enkelte individ.

## System-strukturel perspektiv

Perspektivet er inspireret af strukturfunktionalisme og systemteori. Det omhandler eksempelvis teorier som: Klassisk Management teori<sup>82</sup>, Bureaucrati teori<sup>83</sup>, Strukturel Contingency-teori<sup>84</sup>. Der eksisterer i øvrigt en diskussion mellem strukturfunktionalister og systemteoretiker indenfor perspektivet<sup>85</sup>, men de har det til fælles i deres betragtninger af organisationer: at de ser organisatorisk adfærd som determineret af upersonlige og individ uafhængige mekanismer, hvilket fungerer som ekstern tvang på individer (f.eks. kommende fra teknologi eller det miljø organisationen er i). Man fokuserer på de funktionelle strukturelle elementer i organisationen, som er forbundne på en måde, så de instrumentelt virker for at opnå de organisatoriske mål. To eksempel på dette kan ses i Scott og i Thompson:

"Every organization exists in a specific physical, technological, cultural, and social environment to which it must adapt. No organization is self-sufficient; all depend for survival on the types of relations they establish with the larger system of which they are a part." (Scott 1987:19)

"Den öppna systemstrategin uppmärksammar i stället överlevande som mål och inbegriper osäkerhet genom att erkänna organisationens beroende av miljön. En ny tradition gör att vi kan behandla organisationen som ett öppet system, obestämbar och utsatt för osäkerhet men som föremål för rationalitetskrav och följaktligen i behov för säkerhet. Härav följer att det viktigaste problemet för komplexa organisationer är att hantera osäkerhet. Detta gör man genom att skapa särskilda organ för att hantera den och tilldela andra de uppgifter som utförs under säkerhet eller med ringa osäkerhet. Sammanlänkning mellan dessa specialiserade delar blir därmed betydelsefull. Vi påstår också att teknologi och miljö är de viktigaste osäkerhetskällorna för organisationer och att skillnader i dessa dimensioner kommer att ge skillnader mellan organisationer." (Thompson 1971:25)

Denne systemteoretiske opfattelse af organisation - omgivelse gør sig dog også gældende indenfor hovedparten af de teorier der er placerede i det naturlige selektionsperspektiv og i det kollektive handlingsperspektiv.

Generelt er betragtningen, som eksempelvis Lawrence & Lorsch udtrykker det: *de orga-*

---

<sup>82</sup> eks. Taylor 1947/1911; Fayol 1949.

<sup>83</sup> eks. Merton 1968; Blau 1965; Blau & Scott 1962.

<sup>84</sup> eks. Woodward 1965; Lawrence & Lorsch 1967; Burns & Stalker 1961; Thompson 1971.

<sup>85</sup> Jf. den kritik systemteorien rejser overfor strukturfunktionalismens mangler i at forklare virkeligheden og udviklingen.

*nisatoriske former varierer som en funktion af deres omgivelse.*<sup>86</sup> Deres betragtninger og analyse af organisation - omgivelse kan summeres op i følgende:

“...different external environments required different organization structures and that effective organizations had a good “fit” between structure and environment while ineffective organization did not... Environment can be certain or uncertain; that is, they can be predictable or not, and they can be diverse or homogeneous.” (French & Bell 1984:190-)

I perspektivet er de fundamentale komponenter i strukturerne *roller*. Disse definerer forventninger til adfærd, pligter og ansvar i forhold til en given position. Det er roller og ikke individer, som er strukturerede, og derfor må de mennesker, der skal varetage disse roller, selekteres, trænes og kontrolleres. Fælles organisatoriske mål medfører et behov for konformitet og sammenhæng. Individer er derfor komponenter i / dele af et afhængigt strukturelt lukket system, hvilket skaber og determinerer deres adfærd.

Ledelsens fundamentale rolle er reaktiv. Det vil sige, en teknisk rolle der omhandler finjustering af organisationen i forhold til de krav omgivelsen konfronterer organisationen med. Den organisatoriske tilpasningen sker i forhold til ændringer i omgivelserne, og det er ledelsen, der skal restrukturere den interne organisationsstruktur, så den kan overleve gennem effektivisering og rationalisering. Ledelsens beslutninger har som udgangspunkt en diskussion om at indsamle den korrekte information (om variationer) i omgivelserne og at anvende tekniske kriterier til at undersøge konsekvenserne af responser til de alternative krav.<sup>87</sup>

### **Strategiskvalgperspektiv**

Perspektivet er inspireret af og trækker delvist på subjektivistiske tanker og livsverdenparadigmet. Sådanne teorier og deres teoretikere kan derfor vanskeligt placeres indenfor det funktionalistiske paradigme. En forståelse af teorier indenfor dette perspektiv skal derfor starte med en opdeling i de to paradigmer: det funktionalistiske og livsverdensparadigmet. Det ene fastholder den funktionalistiske ontologi og epistemologi, men prøver på at trække begreber ind i dette for en videre udvikling af de teoretiske opfattelser. Medens den anden søger at diskutere ”traditionelle” fænomener ud fra en ”livsverdens” tilgang.

---

<sup>86</sup> Scott 1987:74.

<sup>87</sup> Jf. eks. Thompson 1971/1967; Child 1972; Inzerilli 1979; Mansfield 1981; Miller 1982; Morrow 1982; Cheng 1984; Damanpour & Evan 1984; Hrebiniak & Joyce 1985; Negandhi 1987.

Det sidste kan ses i det man kan benævne som Strategisk valg eller "*the action frame of reference*". Dette har en voluntaristisk synsvinkel, og udsprang af en kritik af det system-strukturelle perspektiv.<sup>88</sup> Kritikken går primært på opfattelsen af organisationer som systemer med selvregulerende mekanismer, som opfylder "behov" og "funktioner". Kritikkerne mener, at dette er en **tingsliggørelse** af organisationer.<sup>89</sup> I stedet mener man i *action-teorien*, at organisationer bliver konstrueret kontinuert og eksisterer på den måde, samt bliver ændret, af/gennem aktørernes forståelse af situationer. Subjektive meninger og fortolkninger bliver til deres verden, idet de forhandler og konstruerer deres organisatoriske omgivelser.

“The Systems approach tends to regard behaviour as a reflection of the characteristics of a social system containing a series of impersonal processes which are external to actors and constrain them. In emphasising that action derives from the meanings that men attach to their own and each other’s acts, the Action frame of reference argues that men is constrained by the way in which he socially constructs his reality.” (Silverman 1983: 141)

Det strategiske valg indgår i Action-teori, idet man mener, at valg er muligt i design af organisatoriske strukturer. Dette ser man derfor mere som et resultat af politiske overvejelser end af at følge tekniske kriterier for opbygningen af organisationen. Også dele af omgivelserne ser man som noget der kan ændres og manipuleres med gennem politiske forhandlinger, således at de fremmer opfyldelsen af topledelsens mål. Perspektivet lægger vægten på individer, deres interaktion, den sociale konstruktion, autonomitet og valg som en modsætning til tvang i roller og funktionelle relationer i systemet.

”The existence of change processes is seen to be a fundamental characteristic of organizations as social phenomenon. Organizations as framework are accordingly seen to be continuously created and recreated by actors governed by their cognitive frames. These frames and frameworks serve the contradictory function of both preconditioning creative activity as well as stabilizing and straightening - framing - human activity.” (Hennestad 1986:47)

Både omgivelser og strukturen ses i et vist omfang som ”skabte” (dvs. som resultat af aktørers aktiviteter og handlinger), og som konsekvenser for at virkeliggøre individernes meninger og

---

<sup>88</sup> Jf. Silverman 1983.

<sup>89</sup> Jf. organismeopfattelsen.

handlinger. Specielt for dem, der har magt. Ledelsens rolle er dermed proaktiv, og deres valg ses som relativt autonomt. Deres handlinger ses som kræfter som skaber den organisatoriske verden. Et eksempel på dette er Weick, der har følgende betragtninger på omgivelser.

“While the categories external/internal or outside/inside exist logically, they do not exist empirically. The “out-side” and “external” world cannot be known. There is no methodological process by which one can confirm the existence of an object independent of the confirmatory process involving oneself. The outside is a void, there is only the inside. A person’s world, the inside or internal view is all that can be known. The rest can only be the object of speculation.” (Weick 1976:273)

Andre diskussioner indenfor den funktionalistiske del af ”perspektivet” er forhold som indlæring og problemopfattelse ud fra en organisation - individ perspektiv, eksempelvis som i følgende:

“Effective learning makes organizations more able to cope with problems. Learning takes place when organizations interact with their environments: organizations increase their understanding of reality by observing the results of their acts.” (Hedberg 1981:3)

“We have suggested that managerial problem sensing, a necessary precondition for managerial activity directed toward organizational adaptation, is composed of the macro-processes of noticing, interpreting, and incorporating stimuli. Each of these processes is composed of more micro-social-cognition processes. The social cognition processes operate in such a way as to make certain kinds of problem-sensing behavior and errors more likely to occur. They also have implications for the continued use of the conventional wisdom about the importance of learning, planning, and increasing the timeliness or range of information, as well as for a host of organizational issues, including crises, chance events, breakpoints, and extreme changes.” (Kiesler & Sproull 1982:565)

Meget af den diskussion der kan ses i perspektivet bygger på en *kognitivistisk* opfattelse af mennesket, som havende et ”filter” mellem sig og verden. Dette filter gør at man kun ser en begrænset del af virkeligheden - man ”modtager”, og er derfor kun opmærksom på nogle stimuli fra omgivelserne. Det handler derfor om at være bevidst om dette filter, så at det bliver muligt for en større mængde af information og stimuli at slippe igennem. Denne opfattelse ses i mange ”nyere” strategiteorier, men også i mange teorier om kultur og ledelse. Den bygger på en objektiv virkelighedsopfattelse - at virkeligheden er ”derude”, men vi er, i vores mentale opbygning begrænsede i vores evne til at fange hele den kompleksitet den udgør. I bund og grund kommer denne opfattelse fra Descartes diskussion om fornuften og erkendelse af den empiriske virkelighed.

Selv om der er eksempler på ”rendyrket” hermeneutiske eller fænomenologiske organi-

sationsdiskussioner, så er de fleste eksempler man kan finde i dette perspektiv, diskussioner der prøver på at trække begreber og forestillinger ind fra dette. Dermed bevarer de et funktionalistisk grundlag i forståelse af organisationer.<sup>90</sup>

### **Det naturlige selektionsperspektiv**

Dette perspektiv er makroorienteret, og diskuterer organisationer og omgivelserrelationer på basis af strukturelle og demografiske karakteristika i en total population af organisationer.<sup>91</sup> Man er specielt influeret af strukturfunktionalismen<sup>92</sup>, men også systemteoretiske tanker findes repræsenterede indenfor perspektivet.

Den populationsøkologiske model er baseret på forestillingen om, at ressourcer i omgivelserne er struktureret i form af nicher, hvis eksistens og distribution i samfundet er relativt umulige at manipulere for den enkelte organisation. Der er begrænsede muligheder i graden af det strategiske valg, idet organisationer har begrænsninger i deres muligheder for at tilpasse sig til forskellige nicher. Som et resultat af dette er organisationer i meget høj grad i omgivelsernes magt. Det vil sige, enten så passer organisationerne ind i den overordnede struktur, eller så bliver de selekteret fra<sup>93</sup>. Eksempelvis kan Winter (& Nelson's) diskussion ses i dette:

“It is, of course, a fundamental commitment of evolutionary theory that routines do tend to persist. “The essential continuity underlying the process of evolutionary change is the continuity of routinized behavior” (Winter 1975:101). “... firms may be expected to behave in the future according to the routines they have employed in the past” (Nelson & Winter 1982:134). ... it is necessary to recognize that routines do change, but typically in relatively incremental ways. The patterns of change reflect both the character of environmental pressures and the characteristics of the organizations and the routines on which those pressures impinge; the problem is to explain and predict the extent and direction of change under various alternatives assumptions regarding the pressures, the organizations, and the routines in place.” (Winter 1986:166)

Perspektivet søger i stor udstrækning funktionelle forklaringer, hvor nogle lægger vægten på en diskussion af naturlig-selektionsmekanismer. Denne diskussion har sit udgangspunkt i Charles

---

<sup>90</sup> Jf. eks. diskussionerne i March & Simon 1966; Silverman 1983/1970; Hedberg m.fl. 1976; Weick 1976; Normann 1976; Hedberg 1981; Larsen 1981; Kiesler & Sproull 1982; Christensen & Molin 1983; Hennestad 1986.

<sup>91</sup> f.eks. populationsøkologi, industriøkonomi, strukturøkonomi, økonomisk historie (jf. Knudsen 1991).

<sup>92</sup> Jf. Morgan 1986, p 69.

<sup>93</sup> Jf. en Social-Darwinistisk diskussion.

Darwin's teori om naturlig selektion, hvor tilsyneladende formåls bestemte fænomener kunne forklares kausalt udelukkende med hjælp af variations- og selektionsmekanismer. Diskussionen af ligevægtstilstande er dermed central i perspektivet, hvor det er gået på hvilke mekanismer der kan forklare disse tilstande: det er omgivelserne, som så at sige, former eller præger individernes adfærd, at markedsmekanismen fungerer analogt med Darwin's "naturlig-selektions mekanisme".<sup>94</sup> Det der skaber det overordnede mønster i miljøet, er udelukkende selektionsmekanismerne, hvorved de relativt mere overlevelsedygtige successivt breder sig i en population på bekostning af de relativt mindre overlevelsedygtige. Markedets rolle som selektionsmekanisme består tilsvarende af, at de virksomheder, der ex post får større profit end andre, vil overleve og efterhånden udgøre en relativt større andel af den pågældende branche.<sup>95</sup>

“This perspective attempted both to explain the growth and decline of distinct kinds of organizations (called populations) across time and to predict their survival or extinction rates... As variations in the environment occur, new populations of organizations emerge to take advantage of these opportunities, and other populations decline and disappear.” (Alter & Hage 1993:25)

Industri-/strukturøkonomien definerer struktur som relativt stabile økonomier, hvor det er de tekniske produktmæssige dimensioner, der definerer en branche og strukturerer den kontekst, i hvilken konkurrenterne forekommer. Det, man er interesseret i, er en beskrivelse af, hvordan industrien/branchen er, og hvad det er, som determinerer i den. Det er ikke den enkelte virksomhed, men snarere den branchens virksomhed er i, som udgør analyse objektet. Man studerer ikke de interne, organisatoriske og adfærdsteoretiske aspekter af en virksomhed, men fokuserer udelukkende på den eksterne, markedsmæssige adfærd. Virksomheden bliver perspektiveret fra en teknologisk synsvinkel, og den bliver dermed konceptualiseret som en ”produktionsfunktion”. Det vil sige, som en enhed der transformerer input i form af diverse produktionsfaktorer til et output i form af færdigvarer.<sup>96</sup>

Visse økonomihistorikere hævder, at industristrukturer udvikles på determinerende måder; omgivelserne er styret af upersonlige økonomiske love, og organisationer er dikteret af en administrativ effektivitet. I dette ligger holdningen, at store virksomheder er mest effektive, fordi

---

<sup>94</sup> se eks. Knudsen 1991:206.

<sup>95</sup> Jf. Knudsen 1991:229.

<sup>96</sup> Jf. Knudsen 1991:282.

de er effektive instrumenter til at minimere omkostninger og koordinere transaktioner af produkter og service i økonomien. Evolutionen i branchen og dens økonomiske infrastruktur er styret af omgivelsernes kræfter, og ændringer forklares gennem ressourceudveksling i økonomien. Eksempel her på er Williamson's transaction costs theory og Hannan & Freeman:

"...the transaction costs perspective assumes that not the production but the exchange of goods and services is critical, and it emphasizes the importance of the structures that govern these exchanges. Two broad types of governance regimes are contrasted: the market and the organization (hierarchy)." (Scott 1987:148)

"...Hannan and Freeman (1984:149) have suggested that the inertial properties of organizations may also be a *consequence* of selection: "high levels of structural inertia in organizational populations can be explained as an outcome of an ecological-evolutionary process." (Scott 1987:201)

"... hævder Hannan and Freeman (1977), at organisationer primært ikke er tilpasningsdygtige. men præget af træghed og momentum... at den vigtigste mekanisme ved sociale ændringer er naturlig udvælgelse styret af omgivelsesmæssige begrænsninger eller konkurrence betingede relationer... den naturlige selektion sker inden for rammerne af et økologisk system, hvor der konkurreres om ressourcer, opgaver og positioner m.v." (Strandskov 1995:44)

Som det fremgår af perspektivet er det i høj grad den økonomiske/ressourcemæssige diskussion i forhold til omgivelserne der er i fokus. Både i de traditionelle strukturøkonomiske tilgange men også i relation til interorganisationsteori.<sup>97</sup>

### **Kollektivt handlingsperspektiv**

Store dele af dette perspektiv er influeret af systemteorien, og perspektivet kan i vidt omfang forstås som den interorganisatoriske teori (indenfor de sidste 30 år). Man ser industrien som konstrueret af kollektive formål og at virksomheder har et valg med hensyn til organisering af aktiviteter. Det er en kollektiv overlevelsesdiskussion, hvor man fokuserer på relationer mellem organisationer og netværk. Netværket ses i forhold til en afhængighed, hvor i (semiautonome) organisationer interagerer for at konstruere og modificere deres kollektive miljø. Netværket består af systemer, der griber ind i hinanden, med udveksling af ressourcer og etablering af relationer gennem forhandling mellem medlemmer af forskellige organisationer.

---

<sup>97</sup> Jf. eks. Osborn & Hunt 1974; Williamson 1975; Pfeffer & Salancik 1978; Arndt 1983; Dunning 1985; Winter 1986; Johansson & Hägg 1987.

“...we assume that firms in industrial markets are linked to each other through long-lasting relationships. The parties in the relationships are important to each other; they establish and develop complex, inter-firm information channels, and they also develop social and technical bonds with each other.” (Johansson & Mattsson 1987:290)

Man kan se Scott´s diskussion af organisationer som åbne systemer som et eksempel på udgangspunktet i diskussionen indenfor perspektivet.<sup>98</sup>

“Organizations are coalitions of shifting interest groups that develop goals by negotiation; the structure of the coalition, its activities, and its outcomes are strongly influenced by environmental factors.” (Scott 1987:23)

Ændringer i netværket og i relationerne forstås forskelligt indenfor perspektivet. Delvis forstår man det som aktivt producerede, gennem politiske eller økonomiske forhandlinger, tilpasning mellem organisationerne, eller gennem ”sociale definitioner”.

“To gain access to external resources and make it possible to sell products, however, exchange *relationships* have to be established with other firms. Such relationships take time and effort to establish and develop, processes which constrain the firm’s possibilities to change counterparts. The need for adjustment between the interdependent firms in terms of the quantity and quality of goods and services exchanged, and the timing of such exchange, call for more or less explicit co-ordination through joint planning, or through power exercised by one party over the other.” (Johansson & Mattsson 1987:291)

“When the model was revised, important new patterns were revealed in the development of interorganizational relationships over time: (1) Perceptions of dependence on others for resources spurs the development of interorganizational relationships. Resource dependence is a powerful direct determinant of communications, resource transactions, and consensus; (2) The growth of interorganizational relationships is fostered by frequent communications to formalize the relationship among the parties involved; (3) Monetary transactions and client referrals entail different patterns of coordination; and (4) Consensus among parties in an interorganizational relationship is both a positive outcome of initial resource dependence and communications and has a negative influence on subsequent perceptions of resource dependence.” (Van de Ven & Walker 1984:598)

Ledelsesrollen betragtes som interaktiv og skal ses i forhold til de samarbejdsregler netværket

---

<sup>98</sup> hvilket kan spores tilbage til Rehnman´s (1969) diskussion af interessentmodellen i 1960´erne, samt til Pfeffer & Salancik (1978) diskussion af ressourceafhængighed og interorganisation.

har; normer, traditioner, love etc. Man har indenfor disse rammer nogle strategiske valgmuligheder, eksempelvis som nedenstående afspejler.

“By introducing discretion in the form of strategy, we assume that resources structures impose restriction, but still leave the organization with a certain freedom of action or strategic choice (Child 1972). Therefore, we use a more comprehensive framework which incorporates the effects of both environmental characteristics and interdependencies and structural characteristics of the organization on the use of joint programmes and ventures.” (Edström et al. 1984:150)

Perspektivet er mere sociologisk orienteret, end de andre makroperspektiver, men de dominerende teorier og tanker i dette perspektiv er overvejende systemteoretiske, og forstår voluntarisme i høj grad på linje med Parsons.<sup>99</sup> Selv om man taler om aktører, handlinger, interaktion etc. En kritik af noget af dette i perspektivet, kan ses gennem Blumer<sup>100</sup>, der retter en kritik af den måde hvorpå man behandler social handling:

”The reluctance, and indeed the failure, of social scientists and psychologists to pay attention to the formation of social action by the acting unit is astonishing in view of the fact that such formation is what actually goes on in empirical social life. This failure is an interesting example of scholars being committed to a collective view, in this instance a view that sees social action as product and that jumps to antecedent factors as explanatory causes... social action must be studied in terms of how it is formed; its formation is a very different matter from the antecedent conditions that are taken as the “causes” of the social action and is not covered by any specification of such causes.” (Blumer 1986:57)

## 5. OPSAMLING

Som det er fremgået af diskussionen af det funktionalistiske paradigme, er det vigtigt med et teorihistorisk udgangspunkt for samfundsvidenskaben´s tradition og traditioner for at forstå, hvorfor man diskuterer og tænker, som man i høj grad gør i dag indenfor virksomhedsøkonomien. Der er nogle centrale forestillinger og begreber, som ikke er blevet "opdaget" i nyere tid, men som refererer til teoriudviklere, der levede i 1800-tallet og i begyndelsen af 1900-tallet. Jeg har i denne

---

<sup>99</sup> Jf. eks. Aldrich & Whetten 1982; Van de Ven & Walker 1984; DiStefano 1984; Edström m.fl. 1984; Ford m.fl. 1986; Håkansson & Johansson 1987; Johansson & Matsson 1987; Johansson & Vahlne 1989; Hallén & Sandström 1991.

<sup>100</sup> se Blumer 1986 og symbolsk interaktionisme.

gennemgang valgt nogle af dem jeg betragter som værende de centrale i denne proces. Man kan uden tvivl kritisere både valget og omfanget af hvem og hvad der er taget med, specielt måske at der ikke i diskussionen er inddraget nogle flere teoretiker indenfor, eksempelvis økonomi.<sup>101</sup> Men formålet har været at vise dominerende forudsætninger og logikker, som i øvrigt i betydelig grad er udviklet parallelt i sociologien og økonomien, og med referencer til inspirationen fra naturvidenskaben, specielt biologien og mekanikken. Et af dette verdensbilledes grundlæggende begrebsmæssige forudsætninger - man kunne kalde den et krav eller et postulat - er tanken om, at alle hændelser i naturen er strengt lovmæssige. Deraf følger, at alle - i hvert fald alle vigtige - hændelser kan forklares som et resultat af regelmæssigt virkende årsager. Gentager årsagerne sig, kan man forudsige virkningerne; kan årsagerne reproducere, så kan også virkningerne kunstigt fremkaldes - eller undertrykkes.

Et verdensbillede, der er opbygget omkring begrebernes lovmæssighed, forklaring, forudsigelighed og kontrol kan også kaldes *kausalt deterministisk* - den vestlige verdens klassiske verdensbillede. Von Wright mener, at dette billede skabte en opfattelse af sammenhæng og enhed og befordrede derved en opfattelse af, at virkeligheden var forståelig - om ikke i alle detaljer - så i princippet. Det hang også sammen med en forestilling om den vestlige civilisations forms kulturelle overlegenhed.<sup>102</sup>

De forskellige modeller og tanker i den sidste halvdel af 1700-tallet og fremefter, kom til at danne ideal for nutidens samfundsvidenskab og tænkning over samfund, økonomi, langsigtet planlægning, opdragelse og overhoved alle former for mellem menneskelige, gruppevise, organisatoriske og mellemstatslige relationer. Også i disse relationer ville man - ligesom i legemets bevægelse - se strengt deterministiske lovmæssigheder; kunsten bestod blot i at opdage og korrekt beskrive determinanterne og de initiale konstellationer. Von Wright mener, hvilket jeg er enig med ham i, at dette er en "kunst", som man siden med vekslende, men næppe særlig stort held har søgt at praktisere i samfundsvidenskaberne.<sup>103</sup>

Grunden til dette og til udviklingen i denne funktionalistiske videnskab kan også illustreres gennem Silverman's diskussion af sociologiens udvikling:

---

<sup>101</sup> for en større videnskabs-historisk diskussion af økonomi som videnskab se Harsaae 1992 og Knudsen 1991.

<sup>102</sup> von Wright 1994:131.

<sup>103</sup> op cit, p 134.

“Possibly at certain stages in the development of a discipline its scholars become concerned to demonstrate its respectability either because of a need to reassure themselves or to encourage the provision of research funds. In Sociology, this concern has expressed itself in two ways. The first and most obvious outlet was in limited empirical studies which appeared to use the methods as well as the perspective of the natural sciences. The *importance* of the problem being considered took a very subsidiary place to whether, for instance, it could be quantified. But claims for the “scientific” character of Sociology could also be made on the basis of the concepts it used as well as its methods of observation. Therefore, the other direction which this search for respectability took arose in attempts to build up theories with concepts deriving from older disciplines. In particular, it appeared that the terms and point of view of biology could be transported *en bloc* over to the study of social phenomena with a notable gain for “scientific objectivity”.” (Silverman 1983:68)

Dette afspejler sig eksempelvis i Winter’s<sup>104</sup> diskussion af, at empiriske undersøgelser baserede på interviews har en tvivlsom validitet. Eller med andre ord; den generelle opfattelse af rigtig videnskabelig viden, er viden der er fremkommet gennem noget der er målt og forklaret eksakt og som bliver betragtet som objektivt.

De fire perspektiver, jeg diskuterer til sidst, kan relateres til dette og er én måde at se teorier på, og dette kan kritiseres. Men det ændrer ikke, at man i disse perspektiver og teorier kan genfinde de grundlæggende opfattelser og forståelser af samfundet, organisationer og mennesket, som der er refereret til i det funktionalistiske paradigme og i beskrivelsen af strukturfunktionalisme og systemteori. Dette kan sammenfattes i et citat af Blumer, der han kritiserer opfattelsen af menneskelige samfund ud fra en strukturalistisk begrebsramme.

”This conception views society as established organization, familiar to us in the use of such terms as social structure, social system, status position, social role, social stratification, institutional structure, cultural pattern, social codes, social norms, and social values. The conception presumes that a human society is structured with regard to (a) the social positions occupied by the people in it and with regards to (b) the patterns of behavior in which they engage. It is presumed further that this interlinked structure of social positions and behavior patterns is the over-all determinant of social action; this is evidenced of course, in the practice of explaining conduct by such structural concepts as role requirements, status demands, strata differences, cultural prescriptions, values, and norms.” (Blumer 1986:74)

---

<sup>104</sup> Winter 1986:17.

## Litteratur

- Aldrich, H & Whetten, D A.: "Organization-sets, action-sets, and networks: making the most of simplicity". In: "Handbook of Organizational Design", Oxford, 1982.
- Alter, C. & Hage, J.: "Organizations Working Together". SAGE Publications, Newbury Park, London 1993.
- Alvesson, M.: "Organisations teori och teknokratiskt medvetande". Natur och Kultur, Stockholm, 1983.
- Andersen, H. (red.): "Videnskabsteori og metodelære". Bind 1 & 2, Samfundslitteratur, Gylling, 1990.
- Arbnor, I & Bjerke, B.: "Företagsekonomisk metodlära". Studenlitteratur, Lund, 1981.
- Arndt, J.: "The political economy paradigm: Foundation for theory building in marketing". Journal of Marketing, vol 47, Fall 1983.
- Astley, W G.: "Administrative Science As Socially Constructed Truth". Administrative Science Quaterly, 30, 1985.
- Astley, W G & Van de Ven, A H.: "Central perspectives and debates in organization theory". Administrative Science Quaterly, 28, 1983.
- Benson, J K.: "Organizations: a dialectical view". Administrative Science Quaterly, vol 22, mars 1977a.
- Bertalanffy von L.: "General System Theory". Allen Lane, The Penguin Press, London, 1971.
- Blau, P.: "Structural effects". American Sociological Review, vol 25, no 2, april 1960.
- Blumer, H.: "Symbolic Interactionism - perspective and method". University of California Press, Berkeley, Los Angeles, 1986 (1969).
- Burrell, G & Morgan, G.: "Sociological paradigms and organisational analysis". Heinemann, London, 1980.
- Child, J.: "Organizational structure, environment and performance: The role of strategic choice". Sociology, vol 6, no 1, jan 1972.
- Clark, W. Jr. & Fast, M.: "Interaction in the Science of Economics - The qualitative Perspective on Business." Hayward & Aalborg University, In progress.
- Comte, A.: "Om Positivismen" ("*Discours préliminaire sur l'esprit positif*", 1844). Bokförlaget Korpen, Göteborg, 1991.
- Comte, A.: "On the Three Stages of Social Evolution". In Parsons T mf.l. (eds): "Theories of Society - Foundation of Modern Sociological Theory", The Free Press, New York, 1965.
- Cuff, E C & Payne, G C F.: "Samhällsvetenskapliga perspektiv". Korpen, Uddevalla, 1982.
- Daft, R L.: "Organization Theory and Design". West Publishing Company, St. Paul, 1989.
- Damanpour, F & Evan, W M.: "Organizational innovation and performance: the problem of "organizational lag"". Administrative Science Quaterly, 29, 1984.
- Dunning, J H.: "The Eclectic paradigm of international production - an up-date and a reply to its critics". University of Reading, Discussion Papers in International Investment and Business Studies, no. 91, dec. 1985.
- Durkheim, "Sociologins metodregler" ("*Les règles de la méthode sociologique*", 1895). Bokförlaget Korpen, Göteborg, 1991.
- Durkheim, E.: "On Mechanical and Organic Solidarity". In Parsons T mf.l. (eds): "Theories of Society - Foundation of Modern Sociological Theory", The Free Press, New York, 1965a.
- Durkheim, E.: "Organic solidarity and Contract". In Parsons T et al. (eds): "Theories of Society - Foundation of Modern Sociological Theory", The Free Press, New York, 1965b.

- Edström, A & Högberg, B & Norbäck, L E.: "Alternative Explanations of Interorganizational Cooperations: the case of Joint Programmes and Joint Ventures in Sweden". *Organizational Studies*, Issue 1, no. 5, 1984.
- Eisenstadt S N & Currelaru M.: "The Form of Sociology - Paradigms and Crises". John Wiley & Sons, New York 1976.
- Elster, J.: "Explaining Technical Change". Cambridge University Press, 1983.
- Elster, J.: "Vetenskapliga Förklaringar". Korpen, Göteborg, 1988.
- Enderud, H (red): "Hvad er organisations-sociologisk metode?". Bind 1 & 2, Samfundslitteratur, Gylling, 1986.
- Fast, M.: "Internationaliseringens subjektivitet og intersubjektivitet - en udvikling af en hermeneutisk forståelse af virksomheders internationalisering som alternativ til mainstream teori". Licentiatforhandling, AUC, Institut for samfundsudvikling og planlægning, 1992.
- Fink, A.: "Teori - Praksis. Positivistisk Hermeneutisk Kritisk - Videnskabsteori". GMT, Grenå, 1973.
- Flato, I.: "Historie - nyere og nyeste tid. - Videnskabernes historie i det 20. århundrede". Gyldendal, Haslev, 1985.
- Flor, J Riis.: "Vor tids filosofi". København, 1982.
- Ford, D & Håkansson, H & Johanson, J.: "How do companies interact?". Reprint series, Uppsala University, 1986/12.
- French, W L & Bell, C H.: "Organization development: behavioral science interventions for organization improvement". Prentice-Hall, New Jersey, 1984.
- Giddens, A.: "Central problems in social theory. Action, structure and contradiction in social analysis". The Macmillan Press Ltd, London, 1979.
- Giddens, A.: "New Rules of Sociological Method". London, 1976b.
- Giddens, A. & Turner J.: "Social Theory Today". Polity Press, Oxford 1990.
- Hamilton, P.: "Talcott Parsons". Tavistock Publications, London, 1983.
- Harsaae, E.: "Økonomi, Filosofi, og Videnskab". Systime, Herning 1992.
- Hedberg B L T.: "How Organizations Learn and Unlearn". In Nystrom & Starbuck (eds): "Handbook of Organizational Design Vol 1: Adapting organization to their environments", Oxford, 1981.
- Hedberg B L T, Nystrom P C & Starbuck W H.: "Camping on Seesaws: Prescriptions for a Self-designing Organization". *Administrative Science Quarterly*, vol 21, march 1976.
- Hennestad, B W.: "Organizations: Frameworks or Frame Work?". *Scandinavian Journal of Management Studies*, Aug. 1986.
- Hofstede, G.: "Motivation, Leadership, and Organization: Do american theories apply abroad?". *Organizational Dynamics*, summer 1980.
- Hrebiniak, L G & Joyce, W F.: "Organizational adaptation: strategic choice and environmental determinism". *Administrative Science Quarterly*, 30, 1985.
- Håkansson, H.: "The swedish approach to Europe - Introduction - international marketing strategies". In Turnbull PW & Valla J-P (eds.): "Strategies for international industrial marketing", Kent 1986.
- Håkansson, H & Johansson, J.: "Formal and cooperation strategies in international industrial networks". WP, Uppsala University, 1987/1.
- Inzerilli, G.: "The organization-client relationship as an aspect of interorganizational analysis". *Human Relations*, vol 32, no 5, 1979.
- Johansson, J & Mattsson, L-G.: "Internationalisation in industrial systems - a network approach".

- Reprint series, Uppsala University, 1988/1.
- Johansson J & Vahlne J-E.: "The mechanism of internationalization". Uppsala University, unpubl. paper, june 1989.
- Johansson, T & Hägg, I.: "Extrapreneurs - between markets and hierarchies". WP, Uppsala University, 1987/8.
- Katz & Kahn.: "The social psychology of organizations". New York, 1966.
- Kiesler, S & Sproull, L.: "Managerial Response to changing environments: Perspectives on problem sensing from social cognition". *Administrative Science Quaterly*, 27, 1982.
- Kjørup, S.: "Forskning og Samfund - en grundbog i videnskabsteori". Gyldendal, Haslev, 1985.
- Knudsen, C.: "Økonomisk metodologi - om videnskabsidealer, forklaringstyper og forskningstraditioner". Jurist- og Økonomiforbundets Forlag, Charlottenlund, 1991.
- Kuhn, T.: "The Structure of Scientific Revolution". Chicago, University of Chicago Press, 1970.
- Lincoln, Y S (ed.): "Organizational Theory and Inquiry". Beverly Hills, California, 1985.
- Lübcke, P. (red.): "Politikens filosofi leksikon - Filosofi." Politikens Forlag, Aalborg 1994a.
- Lübcke, P. (red.): "Vor tids filosofi - Engagement og Forståelse." Politikens Forlag, Glostrup 1994b.
- Machlup, F.: "Methodology of Economics and other Social Sciences". Academic Press, New York, 1978.
- Mansfield, R.: "The international study of organizational structure". In Mansfield, R & Poole, M. (eds.): "International perspectives on management and organization", Hampshire, England, 1981.
- March, J G & Simon, H A.: "Cognitive limits on rationality". In March & Simon (eds): "Managerial Insights", Butor R H & Moses M H, 1966.
- Mead, G H.: "Mind, Self, & Society from the standpoint of a Social Behaviorist". The University of Chicago Press, Chicago, 1962 (1934)
- Miller, D.: "Evolution and revolution: a quantum view of structural change in organizations". *Journal of Managment Studies*, 19, 2, 1982.
- Morgan, G (ed): "Beyond Method - strategies for Social Research". SAGE Publications, Beverly Hills, 1983.
- Morgan, G.: "Images of organization". SAGE Publications, Beverly Hills, 1986.
- Morgan, G.: "Paradigms, metaphors, and puzzle solving in organization theory". *Administrative Science Quaterly*, dec 1980.
- Morrow, P C.: "Explorations in macro communication behaviour: the effects of organizational feedback on organizational effectiveness". *Journal of Managment Studies*, 19, 4, 1982.
- Neimark, M & Tinker, T.: "Identity and Non-Identity Thinking: a dialectical critique of the Transaction Cost Theory of the Modern Corporation". *Journal of Management*, vol 13, no 4, 1987.
- Negandhi, A R.: "International Management". Alley & Bacon, Boston, 1987.
- Nerheim, H & Rossvær, V.: "Filosofiens historie - fra Sokrates til Wittgenstein". Politikens Forlag, Viborg, 1990.
- Nørreklit, L.: "Positivism og samfundsvidenskab". AUC, 1984b.
- Osborn R N & Hunt, J G.: "Environment and organizational effectiveness". *Administrative Science Quaterly*, vol 19, no 2, 1974.
- Pareto, V.: "Combinations and Group Persistence". In Parsons T et al. (eds): "Theories of Society - Foundation of Modern Sociological Theory", The Free Press, New York, 1965a.
- Pareto, V.: "On Logical and Non-logical Action". In Parsons T et al. (eds): "Theories of Society - Foundation of Modern Sociological Theory", The Free Press, New York, 1965b.

- Parsons, T.: "The social system". The Free Press, Glencoe, Illinois, 1951.
- Parsons, T.: "The structure of social action". The Free Press, New York, 1968.
- Parsons, T. et al. (eds): "Theories of Society - foundation of modern sociological theory". The Free Press, New York, 1965.
- Parsons, T.: "Economy and Society". The Free Press, Glencoe, Illinois, 1956.
- Pfeffer, J & Salancik, G R.: "The external control of organizations - a resource dependence perspective". Harper & Row, New York, 1978.
- Pfeffer, J.: "Organizations and organization theory". Stanford University, 1982.
- Polkinghorne, D.: "Methodology for the Human Sciences - system of inquiry". State University of New York Press, Albany, 1983.
- Radcliffe-Brown, A.: "Structure and function in Primitive Society". Cohen and West, London, (1952) 1968.
- Reed, M.: "Redirections in organizational analysis". Tavistock, London, 1985.
- Reed, M. & Hughes M. (eds): "Rethinking organization - New directions in organization theory and analysis". SAGE Publications, London, 1992.
- Ritzer, G.: "Fundamentale perspektiver i sociologien". Fremad, Odense, 1977.
- Schein, E H.: "Organisations-kultur og ledelse - et dynamisk perspektiv". Valmuen, København, 1989.
- Schutz, A.: "Hverdagslivets sociologi". Hans Reitzel, København, 1973b.
- Scott, W R.: "Organizations: Rational, natural, and open systems". Prentice-Hall, New Jersey, 1987.
- Scott, W R.: "Developments in organization theory 1960 - 1980. Trends in theoretical models". In J F Short Jr (ed.): "The state of sociology - Problems and prospects", London, 1981.
- Shrivastava, P & Schneider, S.: "Organizational frames of reference". Human Relation, vol 37, no 10, 1984.
- Silverman, D.: "The Theory of Organisations". Heinemann, London, 1983.
- Spencer, H.: "The Factors of Social Phenomena". In Parsons T et al. (eds): "Theories of Society - Foundation of Modern Sociological Theory." The Free Press, New York, 1965.
- Thompson, J D.: "Hur organisationer fungerer" ("*Organizations in actions*", 1967). Prisma, Stockholm, 1971.
- Tonboe, J.: "Rummets sociologi - kritik af teoretiseringen af den materielle omverdens betydning i den sociologiske og den kulturgeografiske tradition". Akademisk Forlag, Danmark, 1993.
- Van de Ven, A H & Joyce, W F.: "Overview of perspectives on organization design and behavior". In Van de Ven & Joyce (eds.): "Perspectives on organization design and behavior", John Wiley & Sons, New York, 1981.
- Weber, M.: "Social and economic organization". The Free Press, New York, 1964.
- Weick, K E.: "Educational organizations as loosely coupled systems". Administrative Science Quaterly, vol 21, mars 1976.
- Weick, K E.: "The social psychology of organizing". Addison-Wesley Inc., USA, 1979a (1969).
- Williamson, O E.: "Markets and Hierarchies: Analysis and Anti-trust Implications". The Free Press, New York, 1975.
- Winter, S G.: "The research program of the behavioral Theory of the firm: Orthodox critiquea and evolutionary perspective". In Gilad B. (ed): "Handbook of behavioral economics", vol 1, Micro, 1986.
- Wright, G H von: "Myten om Fremskridtet". Muncksgaard - Rosinante, København 1994.
- Wright, G H von: "Vetenskap och förnuftet - ett försök till orientering". Månpocket, Danmark, 1991.

Østerberg, D.: "Sociologins Nyckelbegrepp - och deras ursprung". Korpen, Göteborg, 1991.